

Wetjet



PRESSURE WASHER OPERATOR'S MANUAL

MANUEL D'OPÉRATEUR DE LAVEUSE À PRESSION

INTRODUCTION	4
SAFETY OVERVIEW	5
PRESSURE WASHER COOLING SYSTEM	10
FUEL AND OIL TYPES	11
COMPONENT DIAGRAMS GAS PRESSURE WASHERS	12
COMPONENT DIAGRAMS ELECTRIC PRESSURE WASHERS	16
ASSEMBLY	18
PRE-OPERATION	20
GAS ENGINE START PROCEDURE	21
GAS ENGINE STOP PROCEDURE	22
ELECTRIC MOTORS WITH AUTO STOP-START SYSTEM	23
ELECTRIC MOTOR STOP PROCEDURE	23
CLEANING WITH DETERGENTS	24
STORAGE	25
MAINTENANCE	26
TROUBLESHOOTING	28
WARRANTY	32
MAINTENANCE NOTES	34

Congratulations on your purchase of a WetJet pressure washer. You can be confident that this pressure washer is constructed and tested with optimum performance and quality in mind.

Reading this manual will help get you the best results for set-up, operation, maintenance and avoid personal injury or damage to your machine. By knowing how best to operate this machine, you will be better positioned to show others who may also operate the unit.

All the information in this manual is based on the latest product information available at the time of printing. WetJet Power Equipment reserves the right to make changes at any time without notice or incurring any obligation.

Owner/Operator Responsibility

The owner/operator must have a thorough understanding of the operation, maintenance and dangers associated with using this machine. It must be understood that it is ultimately up to the owner/operator to safely use this machine as outlined in this manual.

This manual is considered a part of the machine and needs to be kept in a safe location. If the machine is resold or given to someone else, this manual needs to be included.

PRODUCT IDENTIFICATION

Model Number: _____

Serial Number: _____

Date of Purchase: _____

Dealer Name: _____

	WARNING ADVERTENCIA • AVERTISSEMENT
Cancer and Reproductive Harm Cáncer y Daño Reproductivo Cancer et dommages à la reproduction	
www.P65Warnings.ca.gov	

SAVE THESE INSTRUCTIONS - SAFETY RULES



This is the safety alert symbol. It is used to alert you to potential personal injury hazards. Obey all safety messages that follow this symbol to avoid possible injury or death.

The safety alert symbol (▲) is used with a signal word (**DANGER, CAUTION, WARNING**), a pictorial and a safety message to alert you to hazards.

DANGER indicates a hazard that, if not avoided, will result in death or serious injury.

WARNING indicates a hazard that, if not avoided, could result in death or serious injury.

CAUTION indicates a hazard that, if not avoided, might result in minor or moderate injury.

NOTICE indicates a situation that could result in equipment or property damage.

IMPORTANT SAFETY INSTRUCTIONS - SAVE THESE INSTRUCTIONS

WARNING – When using this product, the following precautions should always be observed and adhered to.

1. Read all instructions before using the product.
2. To reduce the risk of injury, close supervision is necessary when a product is used near children.
3. Know how to stop the product and bleed pressures quickly. Be thoroughly familiar with the controls.
4. Stay alert. Watch what you are doing.
5. Do not operate the product when fatigued or under the influence of alcohol or drugs.
6. Keep operating area clear of other people.
7. Do not overreach or stand on unstable support. Instead, keep solid footing and balance at all times.
8. Follow the maintenance instructions specified in the manual.

IMPORTANT WARNINGS

Failure to observe warnings will void the warranty or cause injury.

1. Do not let the pressure washer overheat. Excess heat will cause serious damage (see page 10 for details).
2. Never run the unit without water. Running the pump dry will cause it to fail quickly.
3. Do not let the unit freeze. Frozen water in the pump will cause severe damage.
4. Always wear eye protection when operating the unit.
5. High-pressure spray can cause serious bodily injury or damage to soft material. Use with caution.
6. Never adjust the unloader to exceed the preset pressure. Premature wear, equipment failure, or injury may occur.

PERSONAL SAFETY

⚠ WARNING - Always wear correct personal protection equipment because the high-pressure spray can launch debris at high velocity creating a risk of injury or damage.

- **ALWAYS** wear safety goggles for eye protection. Other protective equipment such as hearing protection, steel toe boots, safety apparel, work gloves and face shield are all recommended.
- **NEVER** pressure wash without closed-toe foot protection in case of accidental spray.
- **ALWAYS** be aware of where the spray gun is pointing and your environment
- **NEVER** point it at people or animals.
- **DO NOT** let children or unqualified people operate this machine.
- **DO NOT** use the machine when fatigued or under the influence of alcohol or drugs.

GENERAL PRESSURE WASHER SAFETY**⚠ DANGER – High-Pressure Spray**

- **NEVER** point the gun at yourself, anyone else, or animals.
- The high-pressure water stream can cut through clothing, skin and underlying tissues leading to serious injury.
- If this type of injury occurs, **DO NOT TREAT AS A SIMPLE CUT. SEEK EMERGENCY MEDICAL ATTENTION IMMEDIATELY.** If you are using cleaning detergents, be prepared to tell the physician exactly what kind.
- Spray guns can have significant kickback. **ALWAYS** brace yourself and have firm footing when operating.
- **NEVER** attempt to repair high-pressure hose, fittings or gun. Always replace parts if they are leaking or damaged.
- **NEVER** bypass the trigger assembly. This is an important safety feature of the system.
- **NEVER** leave a running machine unattended.
- Use **CAUTION** even when the machine has been turned off. Pressure can be trapped in the pump and hose assembly and still inflict injury or damage. After turning the machine off, always squeeze the trigger to release any trapped pressure.
- **ALWAYS** ensure all component connections and fittings are securely fastened. High-pressure water can turn loose fittings or spray nozzles into projectiles causing injury or damage.
- **NEVER** look directly into the gun or high-pressure hose.
- **NEVER** place your hand in front of the spray nozzle to test pressure.

⚠ DANGER – ELECTROCUTION

- **NEVER** spray near electric power source or cords.
- **NEVER** let run-off water pool and flow into power sources or cords.

⚠ WARNING – GENERAL SAFETY

- **ONLY** use cold water to feed into the machine. Unless specifically instructed that the machine can use hot water.
- Check the work area to make sure it is clear of hazards and debris which can be thrown by pressure spray causing injuries or damage.
- **ALWAYS** be aware of surfaces that will become wet and may become slippery.
- **ALWAYS** have a secure grip of the gun and stable footing.

- **ALWAYS** ensure proper drainage to avoid water flooding into unwanted areas.
- **NEVER** operate machinery that is damaged or missing components.
- **NEVER** modify the machine in any way.
- **DO NOT** move the machine by pulling on the hoses or cords. Instead, use the handle on the frame to move the machine when needed.
- Use **CAUTION** when spraying soft materials such as plants or wood because the high-pressure spray can damage them quickly.
- Use **CAUTION** when spraying brittle materials such as glass, that may break apart, creating dangerous projectiles.
- Use only recommended accessories. **DO NOT** force or modify parts to fit.
- **ALWAYS** turn off the engine and disconnect the spark plug for any maintenance procedures.
- **NEVER** attempt to maintain the machine while it is operating. Moving parts and pressure can cause serious injuries.
- Keep machine out of the rain and elements.
- **ALWAYS** operate the machine on a level surface. It may seize if operated at an angle.

WARNING – CHEMICAL DETERGENTS/SOAPS

- **ALWAYS** use detergents explicitly designed for a pressure washer.
- **NEVER** use any flammable, corrosive or acidic solutions.
- **NEVER** modify the chemical injector system.
- **ALWAYS** flush the system after using a detergent. Run the machine for at least two minutes with clean water to prevent detergent from drying and building up residue. If residue builds up, it may cause the chemical injector system to fail.
- **ALWAYS BE PREPARED** for an emergency involving detergents. Know exactly what the detergent contains. If an emergency occurs and a physician needs this information, Safety Data Sheets (**SDS**) are available and should be easily accessible.
- **ALWAYS** keep detergents away from children and animals.
- Keep an eyewash kit available in case of emergency.

GAS ENGINE SAFETY

If your pressure washer has a gas engine, the engine will have its own manual. Thoroughly review and understand the engine manual.

DANGER – TOXIC FUMES

- **ALWAYS** operate the machine outdoors in well-ventilated spaces.
- The emissions from the engine include the poisonous gas carbon monoxide. It is a colorless, odorless gas that will displace oxygen and be lethal in high enough concentrations.
- Symptoms of carbon monoxide poisoning include headache, fatigue, dizziness, nausea, confusion, vomiting, and seizures. If poisoning continues, unconsciousness and death will occur.
- At the first sign of any symptoms, **IMMEDIATELY** shut off the machine and move into a well-ventilated area and seek medical attention.
- Carbon monoxide is heavier than atmospheric air and will fill in low spaces first. Use **EXTREME CAUTION** when operating in low spaces such as trenches, tunnels or ditches.
- **NEVER** position the machine where the exhaust can go through windows, doors, ventilation or other access points that lead indoors or to confined areas.
- **NEVER** use a respirator as protection against carbon monoxide. The **ONLY** protection that can be relied on is a positive pressure fresh air supply system, such as a SCUBA system.

⚠ DANGER – FUEL RELATED FIRE AND EXPLOSIONS

- Fuel and its vapors are highly flammable and explosive.
- Fire and explosion can cause severe burns and death.
- **NEVER** fill the fuel tank while the unit is running.
- **ALWAYS** turn the engine off and let it cool at least two minutes before removing fuel cap. Loosen the fuel cap slowly to relieve tank pressure.
- **ALWAYS** fill or drain the fuel tank outdoors.
- **DO NOT** overfill the tank. Leave an airspace in the neck of the fuel tank to allow it to breathe and for fuel expansion.
- **NEVER** have any spark or flame near the fuel, including cigarettes, open flame, pilot lights and other ignition sources.
- If fuel spills, wait until it evaporates completely. Move the unit to a new location, then wait at least two minutes before starting the engine.
- **NEVER** crank the engine with the spark plug removed and still in its boot.
- When transporting or putting the unit into storage, drain the fuel tank and carburetor and store the fuel in an airtight container. Then, move the fuel valve into the closed position.
- Never store fuel near any ignition source or hot surface.

⚠ CAUTION – HOT SURFACES

- The muffler on the engine will heat up rapidly and can cause severe burns if touched.
- Muffler exhaust will be hot and can cause burns to people and objects.
- Keep flammables away from the muffler.
- Keep at least a five-foot clearance from the exhaust to prevent damaging other surfaces such as house siding and vehicles.
- The pump will also become hot during operation and should be avoided.
- After the pressure washer has been started, **DO NOT** touch any part of the pressure washer other than the on/off switch, handle, hose and gun.

⚠ CAUTION – RECOIL KICKBACK

- Starter cord kickback (rapid retraction) can result in bodily injury.
- Kickback can pull your hand and arm back towards the engine faster than you can let go causing sprains, cuts, bruising and bone fractures.
- **NEVER** pull the starter cord without first relieving the spray gun pressure.
- When starting an engine, the best practice is to have the trigger squeezed to prevent pressure from building up in the system.
- Pull the starter cord until you feel resistance. Allow the cord to retract back and then pull the starter to avoid kickback and injury.

ELECTRIC PRESSURE WASHER SAFETY**⚠ DANGER – RISK OF ELECTROCUTION**

- **NEVER** spray an electric pressure washer, its cord, or power source.
- **NEVER** leave the machine exposed to rain or the elements.
- **NEVER** modify the plug or cord.
- **NEVER** use an adapter so the plug will fit into a different outlet.
- **NEVER** touch the cord or plug with wet hands or when standing in water.
- **ALWAYS** replace damaged components, including plug and cord. **DO NOT** attempt to repair.
- **ALWAYS** ensure power source matches the pressure washers' requirements.
- **ALWAYS** use a licensed electrician if any electrical work needs to be done.
- **ALWAYS** unplug the motor from the power source before attempting repairs or maintenance.

⚠ DANGER – GROUNDING

- This product must be grounded. If this machine malfunctions, grounding provides a path of least resistance for electric current, reducing the risk of electrocution.
- Ensure the plug has all three prongs it came with and is plugged into an appropriate outlet that is grounded in accordance with local regulations.



- If your machine is equipped with a Ground Fault Circuit Interrupter (**GFCI**), **DO NOT** remove or alter it. Replace if damaged.
- If the GFCI is dropped or damaged, be certain to test it to make sure it is still working correctly.

⚠ WARNING – EXTENSION CORDS

- The use of extension cords is not recommended.
- If the use of an extension cord is unavoidable, then it must be plugged into a GFCI found in circuit boxes or protected receptacles
- **ALWAYS** use a 3-wire extension cord that has three prongs for proper grounding.
- **DO NOT** yank or pull on extension cords.
- **ALWAYS** replace if damaged.
- The extension cord gauge **MUST** be adequate for the power demands of the pressure washer to prevent stalling, overheating or short-circuiting.

HOW TO CONTROL PRESSURE

- The pressure washer is preset at the factory to deliver the optimum performance for its set up.
- Do not adjust the unloader.
- Adjusting the unloader can lead to failures, including poor performance, engine stalling, and breaking internal parts of the pump and unloader.
- The primary method of controlling pressure is by the distance between the nozzle and the surface. Always start far away and slowly move closer to the surface.
- The angle of spray to the surface will also influence pressure. For example, coming at the surface at a 90° angle will have more impact force than a shallow angle.
- Pressure can also be controlled by the type of nozzle that is put into the tip. The wider the spray, the less pressure directly impacting the surface.
- Pressure can also be decreased by using nozzles with a larger orifice size.
- Be careful when cleaning any soft surface like wood or anything that can crack or break apart, like glass or paint.

DO NOT OVERHEAT YOUR MACHINE

Do not let your machine overheat. Failure to do so will result in damage, void warranty, or cause injury.

Gas engines and electric motors are air-cooled. Always ensure that the machine is operated in a well-ventilated area where it can draw a steady supply of fresh air. If the motor overheats, it may shut down, rapidly burn oil, and result in component failure. The arrows below show an example of locations for air intake on an engine.

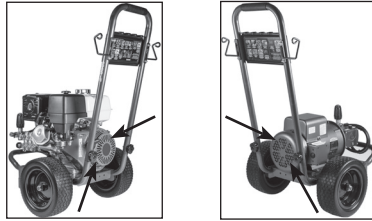

Pumps are cooled on the front end by having fresh water run into the pump, then spray out of the gun wand. To maintain the water flow, keep the trigger of the gun depressed to keep spraying out water. Do not let the machine run for more than 30 seconds without pressing down on the trigger. If the pump is left to overheat (not spraying water), it may experience thermal shock when cold water is introduced to the system once water is sprayed out again. This thermal shock can result in multiple component failures.

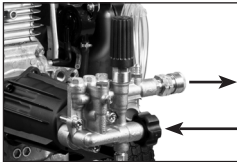

Axial Pump

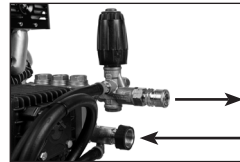

Triplex Pump

Most pumps are protected by a thermal valve. The thermal valve releases water if a pump starts to run too hot. It will prevent catastrophic heat failure. However, the pump may have suffered damage and need maintenance, repair, or replacement. The thermal valve will need to be replaced once it is triggered.

The back end of the pump is cooled by maintaining the proper level and quality of oil pump oil. Always check the oil level on the back of the pump by using the dipstick or sight gauge. Use 30w non-detergent oil if it needs to be added or replaced.

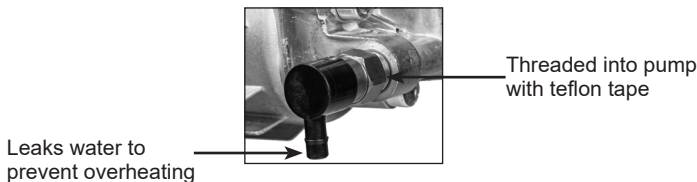

ENGINE FUEL TYPE

Use only regular unleaded gasoline rated at 86 octane or higher. The best fuel to use will have a 0% ethanol blend. However, the engine can use a fuel with an ethanol blend of up to 10%.

ENGINE OIL TYPE

Use only SAE 10W30 motor oil for the engine. To check the oil, unscrew the engine dipstick. Then, wipe off the oil with a clean rag and dip it back into the engine. The oil should be well within the oil level markings.

Note* the engine will have two oil caps. Only one will have a dipstick.

ENGINE TYPE	FUEL TANK CAPACITY	OIL CAPACITY
HONDA GX200	3.1 L / .82 US Gal	0.6L / 0.63 US qt
HONDA GX270	5.3 L / 1.4 US Gal	1.1 L / 1.16 US qt
HONDA GX390	6.1 L / 1.6 US Gal	1.1 L / 1.16 US qt
KOHLER SH270	3.3L / .87 US Gal	0.6 L / 0.63 US qt
Powerease 212	3.6 L / 0.95 US Gal	0.6L / 0.63 US qt
Powerease 225	3.6 L / 0.95 US Gal	0.6L / 0.63 US qt
Powerease 420	6.7 L / 1.7 US Gal	1.1 L / 1.16 US qt

PUMP OIL TYPE

For pressure washer pumps, use only SAE 30W non-detergent oil. Never use motor oil in your pressure washer pump because it will destroy the seals. Never overfill the pump.

- If your pump has a sight glass, then fill halfway up to the middle of the red dot.
- If your pump has a dipstick, then fill to the mark on the dipstick.
- If your pump doesn't have a sight glass or dipstick, then it is a sealed unit, and the owner doesn't have to be concerned with maintaining the pump oil.

The following diagrams are intended for general reference.

Your pressure washer may differ from the models shown in the following pages. For specific model information, please visit wetjetpowerequipment.com



1. **Spray Gun** - Controls the application of water onto the cleaning surface with a trigger device. Includes trigger lock. Allows you to switch between various spray nozzles.
2. **High-Pressure Hose** - Designed to withstand the pressure created by the pump.
3. **Air Filter** - Protects the engine by filtering dust and debris out of intake air.
4. **Fuel Tank** - Fill tank with regular, unleaded fuel. Always leave room for fuel expansion.
5. **(Top) Throttle Lever** - Controls RPM speed of the engine.
6. **Recoil Starter** - Used for starting the engine.
7. **Fuel Valve** - Used to turn fuel supply on and off to the engine.
8. **Pump** - Develops high pressure. Connect the garden hose to the inlet of the water pump, and connect the high-pressure hose to the outlet. Connections vary by model.
9. **Muffler/Exhaust** - Reduces noise of the engine and expels heat.
10. **Detergent Siphoning Hose** - Used to draw detergent into the low-pressure stream.
11. **Spray Nozzles** - 0°, 15°, 40° and Detergent: for various cleaning applications.

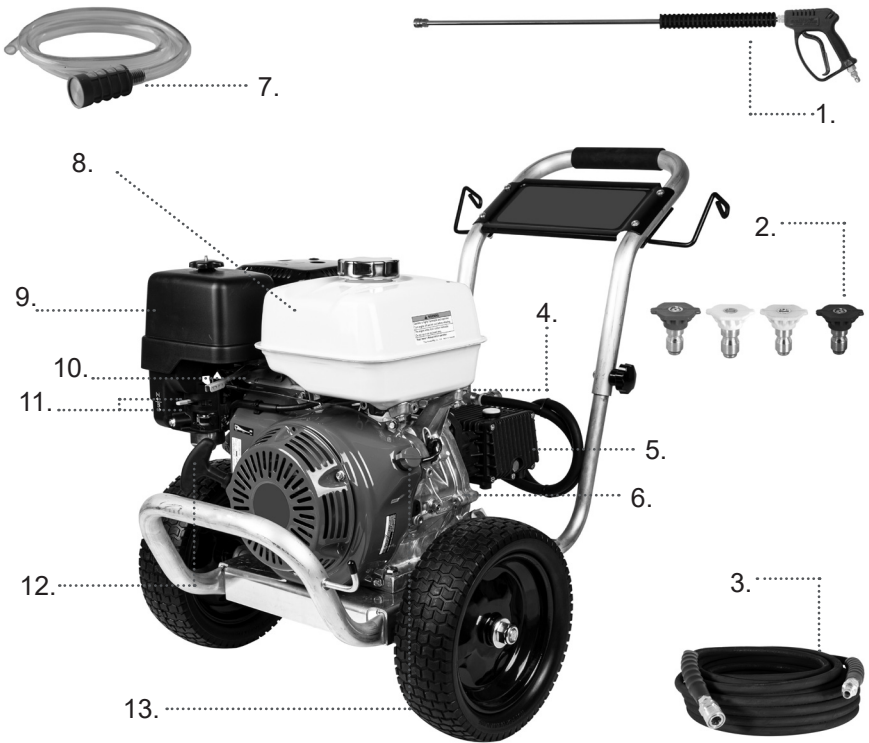

1. **Spray Gun** - Controls the application of water onto the cleaning surface with a trigger device. Includes trigger lock. Allows you to switch between various spray nozzles.
2. **Spray Nozzles** - 0°, 15°, 40° and Detergent: for various high-pressure cleaning applications.
3. **High-Pressure Hose** - Designed to withstand the pressure generated by the pump.
4. **Unloader** - Pressure is preset at the factory.
5. **Pump** - Develops high pressure. Connect the garden hose to the inlet of the water pump, and connect the high-pressure hose to the outlet.
6. **Oil Level Indicator** - Level should be at halfway (not included for all models).
7. **Detergent Siphoning Hose** - Use to siphon pressure washer-safe detergent into the low-pressure stream.
8. **Fuel Tank** - Fill tank with regular unleaded fuel. Always leave room for fuel expansion.
9. **Air Filter** - Protects engine by filtering dust and debris out of the intake air.
10. **Throttle Lever** - Controls RPM speed of engine.
11. **(Top) Choke Lever** - Prepares a cold engine for starting.
(Bottom) Fuel Valve - Used to turn fuel supply on and off to the engine.
12. **Recoil Starter** - Used for starting the engine manually.
13. **Engine Switch** - Set switch to "On" for recoil starting. Set switch to "Off" to stop a running engine.

COMPONENT DIAGRAMS



1. **Spray Gun** - Controls the application of water onto the cleaning surface with a trigger device. Includes trigger lock. Allows you to switch between various spray nozzles.
2. **High Pressure Hose** - Designed to withstand the pressure created by the pump.
3. **Spray Nozzles** - 0°, 15°, 40° and Detergent: for various cleaning applications.
4. **Detergent Siphoning Hose** - Used to draw detergent into the low-pressure stream.
5. **Unloader** - Pressure is preset from the factory.
6. **Pump** - Develops high pressure. Connect the garden hose to the inlet of the water pump, and connect the high-pressure hose to the outlet. Connections vary by model.
7. **Inlet** - Connection for the water source such as a garden hose.
8. **Outlet** - Connection for the high-pressure hose.
9. **Motor** - Power source that spins the pump

Your pressure washer will require some assembly. If you have any trouble with this process, please call our tech support department (**1-800-663-8331**) with your model number.

Unpack your pressure washer

- Remove all the components, including bags and manuals.
- Inspect components to make sure there is no visible damage.

ATTACH HANDLE

1. Remove any plastic coverings that may be on the handle. Place handle (A) onto handle supports (B) connected to the frame. Make sure holes (C) in handle align to the holes on the frame supports.

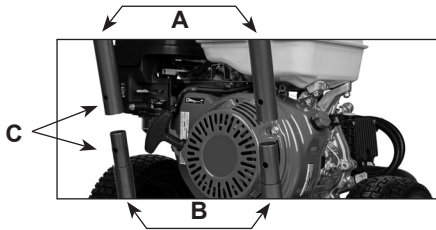

NOTE: These diagrams are intended for general reference. As a result, they may not fully reflect the appearance of your product.

2. Insert the bolts through holes. The carriage bolts will have hex heads that need to be matched to the side of the handles with a hex shaped hole pattern to help secure them.



3. Insert colored quick connect spray nozzles, high-pressure hose, gun wand assembly into the spaces provided.



4. If needed, attach the provided detergent siphoning hose to brass barb coming out of the pump near the high-pressure outlet. (Do not attach to the black plastic thermal relief valve barb.)

5. Assemble the gun wand. The trigger assembly will be threaded onto the wand. Hand tighten only.

HOSE CONNECTIONS

- **Quick connect fittings:** pull back the collar of the coupler, insert plug, and release the collar. Tug on fittings to confirm a secure lock.
- **M22 Fittings:** Line up the insert and thread together so it is hand tight. Do not overtighten.
- **Spray Nozzles:** To attach a spray nozzle to the end of the wand, pull back on the collar of the brass fitting. Insert the spray nozzle and release the collar. Tug on the nozzle to make sure it is secure. If it is loose, the high-pressure water will launch it out and may cause injury or damage.

Your pressure washer will come with several colored spray nozzles that will have different spray patterns and abilities.

0° Nozzle (Red)	Concentrated stream to break apart baked-on mud or dirt. Use with caution.
15° Nozzle (Yellow)	Narrow spray pattern that is aggressive and best used on hard surface to remove tough dirt.
25° Nozzle (Green)	General purpose spray pattern. Slightly wider, but still fairly aggressive.
40° Nozzle (White)	Wider spray pattern for large areas or softer surfaces.
Black Soaper Nozzle	Low pressure nozzle. This is the only nozzle that can be used with the chemical injector system.

1. Before operating the pressure washer, ensure you are familiar with all the warnings and safety recommendations.
2. Wear proper clothing and eye protection.
3. Always setup the machine where:
 - 3.1 It is on a level surface. If the machine is not level, it may not start or cause failures.
 - 3.2 There is sufficient ventilation.
 - 3.3 There are no signs of oil or gas leaks, including gas vapors.
 - 3.4 The machine is not exposed to rain, snow or freezing temperatures. These harsh conditions can lead to component failure causing damage or injury.
4. Ensure that oil levels for the engine and pump are correct.
 - 4.1 Use 10W30 oil to fill the engine if needed.
 - 4.2 Use 30W non-detergent oil to fill the pump if needed.
5. If the pump has an oil cap dipstick, make sure it is the breathing oil cap instead of the sealed travel oil cap. If the sealed travel oil cap is left in, the pump will over pressurize and blow it out.
6. Inspect the overall condition of the unit. Make sure there are no fuel or oil leaks or damaged parts. If any leaks or damaged parts are detected DO NOT start the pressure washer until it is fixed.
7. Connect the high-pressure hose to the pump and the gun wand assembly to the other end of the hose.
8. Connect the garden hose to the pump.
 - 8.1 Ensure the inlet filter on the pump is present, intact, and clean before connecting the garden hose.

WATER SUPPLY MUST BE SUFFICIENT TO SUPPLY THE PUMP ADEQUATELY.

Every pressure washer has a Gallons Per Minute (GPM)/ Liters Per Minute (LPM) rating that must be adhered to. If the pump does not get enough water, it will cavitate (starve for water). This will cause internal damage and pending failure.

To measure your water source GPM/ LPM, you will need a container that you know the exact size such as a 5-gallon/20-Liter bucket. When you're ready, start filling it from your water source while timing it for one minute. The amount of water in the 5-gallon/20-liter bucket after one minute is the GPM/LPM rating.

The water source GPM/ LPM should exceed the GPM/ LPM rating of the machine by one GPM/ LPM to account for any fluctuations from the water source.

The water source should have 20 to 60 PSI/1.38 to 4.1 BAR pressure going into the pump. Do not use a hose longer than 50ft/15m to the water source.

PRIME THE PUMP WITH WATER

Once all the hoses are connected, turn on your water supply and hold down the spray gun's trigger. Let water flow through it until all the air bubbles are worked through, and there is a constant stream of water coming out the nozzle.

Insert the color spray nozzle that you plan to use. Make sure the nozzle is clean with no damage or blockages.

1. Fill the fuel tank with gasoline. Use regular unleaded, 86 octane or higher that has no more than 10% ethanol blend.
2. Do not overfill the fuel tank. Always leave a space to allow the tank to breathe and the fuel to expand.
3. Set to full throttle.
4. Turn the fuel valve to the ON position.
5. Activate Choke if the engine is cold by moving the choke lever to the left.

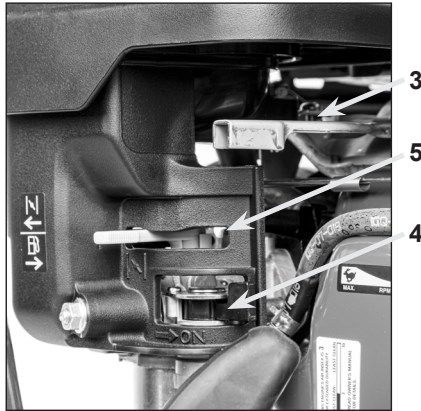

6. Put engine switch to the ON position.



7. With one hand, squeeze the trigger of the spray gun open, so the water is flowing. Brace the pressure washer with your foot. With the other hand, grip the recoil handle and slowly pull it out until you feel resistance. Pull briskly on the recoil. You may have to pull it several times before it starts running.
8. Once the engine has warmed up, disengage the choke lever by moving the lever to the right to smooth out the engine. If it stalls, then it needs to get warmer before the choke is turned off. Restart the engine, let it warm up, and then try turning the choke off again.

Important Note: The pressure washer has been designed to run at full throttle. If you lower the throttle then the load-to-power ratio between the engine and pump will be incorrect. This will cause undue strain on the system while pressure washing, causing parts to wear quicker.

In normal operation, to stop the engine:

1. Review all the safety warnings at the beginning of this manual.
2. Throttle down the machine.
3. While holding the spray gun trigger, turn off the engine. If you do not hold down the trigger while turning it off, then trapped pressure may cause the hose and spray wand fittings to seize.
4. Turn the fuel valve to the OFF position.

Emergency Stop: Switch the engine to the OFF position immediately. This will stop the engine right away, but may trap pressure in the system, which may prevent restarts or the ability to remove the hose or spray gun.

1. Turn off the water source, and squeeze the trigger again to release pressure and water before disconnecting the hoses.
2. Drain the water out of the hoses before putting into storage.



ELECTRIC MOTOR START PROCEDURE

1. Review all the safety warnings at the beginning of the manual. Turn the motor to the off position.
2. Follow all the pre-operation steps before starting.
3. Connect pressure washer to a power source that matches the unit's requirements. It is critically important to have the pressure washer connected to the correct power source, including volt, amp, and circuit breaker capacity. Using a wrong power source will prevent start up, or damage the motor causing it to fail.
4. Hold the spray gun, point it in a safe direction and squeeze the trigger.
5. Locate the ON/OFF switch on the pressure washer. Brace yourself for possible kickback from the spray wand, and turn machine on.

If your electric pressure washer is equipped with an auto start/stop system, it will completely turn off when the spray gun trigger is released. Both pump and motor will be inactive even though it is plugged in and turned on. When the trigger is squeezed, the system will detect this and turn on. There will be a time delay between depressing/releasing the trigger and the machine turning on/off.

Always turn the machine off when it is not going to be used for a significant period of time. Do not rely on the auto start/stop system because if it fails, it will lead to pump and/or motor failures.

ELECTRIC MOTOR STOP PROCEDURE

1. Keep the spray gun trigger squeezed and pointing in a safe direction.
2. Turn the motor to the off position.
3. Keep trigger squeezed to make sure all the pressure is released and it is only garden hose pressure.
4. Unplug machine (if applicable, some may be hard wired).
5. Disconnect and drain hoses.

GENERAL PRESSURE WASHER OPERATION TECHNIQUES

1. Always follow safety practices as outlined.
2. Always begin spraying at a safe distance from the intended surface and move closer until the desired cleaning effect can be observed.
3. Generally, do not use a 90° spray angle. Instead, it is usually more effective to use a shallower angle so that the reflecting spray can be directed in safe and controlled direction.
4. Holding down the trigger, move the wand side-to-side to clean the surface. Once you get a feel for how the cleaning performance behaves you will naturally find your rhythm.
5. Always be aware of what you are spraying and take greater care on fragile surfaces such as wood or glass to prevent damage.
6. Always remember to squeeze the trigger once every 30 seconds to flush the pump with cool water to prevent overheating.
7. If you have to stop washing for more than a few minutes, you should turn off the machine.

CLEANING WITH DETERGENTS

1. The black soaper nozzle must be installed on the spray gun wand. It is the only nozzle that will draw soap through the pressure washer system.
2. The detergent being used must have thin viscosity (similar to water).
3. Prepare the detergent in a container next to the pressure washer.
4. Connect the clear detergent suction tube to the brass barb on the pressure washer pump, and put the end with the filter into the detergent container.
5. Turn on the pressure washer and spray the water. You will be able to see the detergent moving through the suction tube. Once the detergent is spraying out the nozzle, it will cause foam to appear.
6. When using detergent, spray the desired area and give it some time for the soap to chemically breakdown the dirt chemically. Then, wash it off with water before it dries.
7. When you are finished using the detergent you must flush the chemical injector system to prevent detergent residue from building up. To rinse, submerge the detergent suction tube into a container of clean water and spray for at least two minutes while drawing the clean water through the soap system.

Improper storage of the pressure washer will lead to failures that are not covered by warranty.

In general, cover the pressure washer and store it in a clean and dry location. Wipe off any dirt or water.

WATER – FREEZING WARNING

Leaving water in the pump and accessories can result in damage if the water freezes. Water will expand when it turns to ice. The resulting force will cause ruptures and crack brass fittings, valves, and seals requiring complete replacements (not warrantable).

1. When the unit is not in use, drain all the hoses and spray gun assembly.
2. If the unit is going to be stored for an extended period, or if there is any chance the pressure washer will be exposed to freezing temperatures, then plumbing/RV anti-freeze must be cycled through the pumps water ways.
3. We recommend using BE Power Equipment Pump Saver Anti-Freeze. It has a specially designed cap to thread right onto the garden hose fitting of the pump. (Part number 85.490.046, contact your local dealer).
4. To apply, first ensure the engine and fuel valve are in the OFF position.
5. Thread the bottle onto the garden hose fitting of the pump and open the valve on the cap. Pull the recoil to cycle the anti-freeze solution through the pump. It is recommended to squeeze the bottle to force the anti-freeze into the pump if needed. Continue until it comes out of the high-pressure hose fitting. At this point, anti-freeze is protecting all the internal water chambers of the pump.
6. The best defense against freezing is to store the pressure washer in a warm location that will not be exposed to freezing temperatures.

GASOLINE ENGINE FUEL SYSTEM WARNING

Gasoline degrades overtime and will leave solid residues if it dries out in your fuel system. This will clog the fuel system and result in failure to start the machine (not warrantable).

1. Fuel degrades quicker the more it is exposed to air, and the greater the ethanol percentage blend.
2. Fuel stabilizer is strongly recommended to slow down the degradation process of fuel. Best practice is to mix the fuel stabilizer in the fuel storage container.
3. If the unit will not be used within 30 days, then drain all the fuel from the tank and carburetor.
 - 3.1 Use fuel stabilizer in the tank to mix with the fuel.
 - 3.2 To drain the fuel, have a container ready to catch the fuel.
 - 3.3 Use a wrench to loosen the bottom bolt of the carburetor and let all the fuel pour into the container. Once it stops, tighten the bolt. The fuel stabilizer that was put in the tank earlier will help prevent any residue fuel from drying into a hard residue.
 - 3.4 Open the fuel valve of the engine.
 - 3.5 To prevent wasting fuel, you can use the drained fuel in any vehicle that uses the same type of fuel.
 - 3.6 When storing gasoline, always use an airtight jerry can and fuel stabilizer for best results. Best practice is to store fuel for no more than a year before using it.

GASOLINE ENGINE

Refer to the engine manual that came with your pressure washer for details.

Routinely check:

1. Oil level and condition
2. Air filter
3. Sparkplug
4. Watch for leaks

ENGINE MAINTENANCE SCHEDULE		
Engine Oil	Check	Every Use
	Replace	After the first 25 hours of operation. After every 100 hours there after. Inspection shows oil is dirty.
Air Filter	Check	Every Use
	Replace	When dirty or damaged.
Fuel Lines	Check	Every Use
	Replace	When damaged/leaking fuel.
Fuel Cap Filter	Check	Every Use.
	Replace	When unable to clean or if damaged.
Spark Arrestor (if applicable)	Check	Every 25 hours.
	Replace	When unable to clean or if damaged.
Spark Plug	Check	Every 100 hours.
	Replace	When unable to clean or adjust
Valve Clearance	Check	Every 300 hours.*
Idling RPM	Check	Every 300 hours.*
*Have serviced at an authorized service center.		

ELECTRIC MOTOR

No special maintenance needed. Keep clean.

PUMP MAINTENANCE

1. Applicable for pumps that have sight glasses and dipsticks where the oil can be inspected and changed.
2. Does not apply to sealed pumps which are maintenance free. These pumps are identified by having no way to check or change the oil. (No sight glasses or dipsticks).

PUMP MAINTENANCE SCHEDULE	
Oil Condition	Inspect before every use
First oil change	25 hours
Then Change after	Every 250 hours of use, 12 months. Inspection shows oil is dirty

If oil is milky in color, then water has leaked into the crankcase. Further inspections will be needed, including pump seals and ceramics plungers.

Fittings: Inspect for leaks and damage. Replace parts as needed.

WATER INLET FILTER

1. Inspect before every use
2. Rinse clean when dirty
3. Replace when damaged or leaking

GAS ENGINE TROUBLE SHOOTING		
PROBLEM	CAUSE	SOLUTION
Engine will turn over, but doesn't start (recoil can be pulled normally)	No Fuel.	Fill with fresh regular unleaded fuel
	Fuel is stale or contaminated.	Remove old fuel, replace with fresh fuel. May need to clean fuel system.
	Low Oil.	Fill with 10W30 motor Oil.
	Engine is switched off.	Turn switch to the ON position.
	Low RPM setting.	Turn throttle to full RPM (Rabbit).
	Choke not engaged.	Turn choke on.
	Fuel Valve is off.	Turn fuel valve on.
	Air filter too dirty.	Clean or replace.
	Fuel tank is overfilled and cannot breathe.	Drain some fuel to allow it to breathe.
	Oil in Carberator.	Remove the bolt from bottom of carburetor and flush with fuel.
	Unloader set too tight.	Back off unloader.
	Gasoline in engine crankcase	Carburetor is plugged. Need to clean carburetor and engine.
Unable to pull Recoil (recoil feels seized)	Trapped pressure in the pump.	Squeeze Trigger of the gun to release pressure.
	Oil In Air Filter.	Remove and replace air filter. Clean excess oil.
	Oil In spark plug cyclinder.	Remove and clean spark plug. Clear out oil from cycliner.
	Unloader set too tight.	Back off unloader.
Engine runs then stops	No Fuel.	Fill with regulatar unleaded fuel.
	Low Oil.	Fill with 10W30 motor Oil.
	Unloader set too tight.	Back off unloader.
	Fuel Cap, or breather tube not breathing (where applicable).	Loosen fuel cap and if the machine runs, then clean or replace fuel cap/valve.

TROUBLESHOOTING



Engine runs then stops	Fuel is stale or contaminated.	Remove old fuel, replace it with fresh fuel. May need to clean any fuel valves, carburetor or filters.
	Leaking fuel.	Inspect for leaks and repair.
Rough running/ odd sound	Choke is still engaged.	Turn choke off.
	Engine not at full throttle.	Turn engine to full throttle (rabbit).
	Air Filter Dirty.	Check air filter, replace if needed.
	Clogged Exhaust or Spark Arrestor.	Clean or replace as needed.

PUMP TROUBLE SHOOTING

No water going through pump (with no hose/ gun attached)	No water source attached.	Connect garden hose to pump.
	Water source is blocked.	Confirm water is flowing through hose without obstruction.
	Inlet filter plugged.	Clean or replace inlet filter.
Low water pressure	Low water inlet pressure.	Ensure inlet GPM/LPM flow is enough for pressure washer.
	Partially blocked water flow.	Ensure water flows through all hoses and fittings.
	Gun Nozzle issue.	Ensure nozzle is clean and right size.
	Gun Failure.	The gun is leaking or blocked, may need to replace.
	Water leaks in system.	Locate water leak, and fix or replace.
	Unloader not properly adjusted.	Tighten unloader.
Water not getting through the spray gun	Pressure hose not connected to pump.	Connect to pump.
	Hose obstruction.	Check for water through hose. Clean or replace.
	Gun failure.	May need to replace gun, especially if leaking.
	Spray nozzle plugged.	Clean or replace spray nozzle.
Pressure Fluctuation	Partially blocked inlet filter.	Remove garden hose, ensure filter is in place and clean.
	Inconsistent water source.	Ensure gallons per minute flow is enough for pressure washer.

Pressure Fluctuation	Clogged Check Valve.	Need to clean or replaces valves. Recommend call service center.
	Gun failure.	Trigger flaw, intermittedly siezed. May need to clean or replace.
	Worn valves and/or seals in head of pump.	Need to replaces seals. Recommend call service center.
Thermal Valve Leaking.	Unit was over heated.	Need to replace thermal valve.
Water in Oil. (pump oil is a milky color)	Unit overheated and thermal shocked.	Call service center, may need to replace pump.

ELECTRIC MOTOR TROUBLE SHOOTING

Motor doesn't start. (makes no noise) (doesn't trip any breakers)	Unit is not switched on.	Turn switch to the ON postion.
	No power going to unit.	Check the cord for faults, make sure it is plugged into correct outlet.
	Breaker needs to be reset (wall and/or unit).	Reset Breakers.
	Faulty on/off switch.	Replace switch.
Motor overheats	Extension cord being used.	Plug directly into wall, or use much heavier guage of cord.
	Unloader adjusted too tight.	Adjust or replace unloader.
	Clogged spray nozzle.	Clean or replace nozzle.
Motor doesn't start. (Trips wall breakers) (Trips reset on motor) (Motor only hums)	Too much pressure in the brass head.	Relieve pressure by pressing the trigger on the gun. Keep trigger held down while starting the machine.
	Extension cord being used.	Plug directly into wall, or use much heavier gauge of cord.
	Unloader adjusted too tight.	Back off unloader.
	Breaker rating doesn't match the pressure washer.	For example, if pressure washer is 17amp draw, it needs at least a 20amp breakers.
	Weak circuit breaker.	Try machine on several different outlets.
	Wall plug in too far from main electric panel.	Try machine on an outlet closer to the panel.

Motor doesn't start. (Trips wall breakers) (Trips reset on motor) (Motor only hums)	Nozzle size too small.	Try running machine without colored nozzle, if it works then get a larger nozzle.
	Power source not compatible.	Confirm voltage and amp requirements of the machine, make sure power source matches up.
	Extreme cold air temperature.	Operate in area where temperature is above 10°C.

GFCI TROUBLE SHOOTING

Tripped GFCI. Will not reset.	GFCI tripped.	Unplug GFCI, reset, and then plug back in.
	GFCI has worn out and no longer functions.	Replace.
	Damaged cord, pinching or exposing wires.	Replace cord.
	Circuit breaker has tripped. Multiple items lose power.	Unplug unnecessary items then reset circuit breaker.
	Short in the system between outlet and breaker box.	Call an electrician to service the problem.

DETERGENT SYSTEM TROUBLE SHOOTING

Not spraying detergent	Black spray nozzle not being use.	Only the black spray nozzle will work with the detergent system.
	Blak spray nozzle clogged or damaged.	Clean or replace as needed. Orifice must be unobstructed.
	Detergent pick-up tube is not in the solution.	Make sure the detergent container is full and the pick up tube is deeply submerged.
	Detergent pick-up tube is not attached to brass barb.	Make sure pick up tube is attached to the brass injector barb (not the black plastic barb).
	Detergent pick-up tube has been extrended.	If the pick-up tube is too long, it will no longer work. Use original length pick-up tube.
	Detergent too thick.	Thin solution. The visosity needs to be similar to water.
	Ball-bearing in detergent injector is stuck.	Carefully remove brass injector. Clean ball bearing, spring, and brass making sure parts are moving freely.

WetJet warrants the original retail purchaser that this pressure washer is free from defects in material and workmanship for the periods set forth below. If defects are found in WetJet Equipment products within the limitations outlined in this warranty statement, WetJet Equipment, at its sole discretion, will repair or replace the product free of charge.

As per HONDA regulations, all warranty claims for a HONDA engine must be evaluated by a certified HONDA service center. Locations can be located on the HONDA power equipment website.

The warranty coverage begins on the date of purchase by the end-user. Valid proof of purchase must be presented with the warranty claim.

- HONDA GX Engines: 3 Years
- KOHLER ENGINES 3 Years
- POWEREASE Engines and Motors: 3 Years
- Techtop Motors: 2 Years
- Triplex Pumps: 5 Years
- Axial Pumps: 1 Year
- Accessories: 90 Days
- Frame: Lifetime

This warranty is limited to defects that occurred during regular operational use. This warranty does not cover failures due to lack of service, negligence, abuse or misuse. Including, but not limited to, freezing damage, alterations, chemical deterioration, scale build-up, rust, corrosion, thermal shock, thermal expansion, transportation damage, oil changes, valve adjustments, fuel system maintenance or using incorrect repair parts. Furthermore, Using the wrong fuel, water or power supply is considered a form of misuse.

This warranty also does not cover normal wearing items such as O-rings, valves, seals, filters, sparkplugs or packings. These are considered to be maintenance items.

WetJet Equipment expressly disclaims liability for injuries to persons or property or for incidental damages, rental loss, time loss, transportation costs, or consequential damages. It is the buyer's responsibility to ensure the correct installation and application of the product purchased.

THE WARRANTY CONTAINED HEREIN IS IN LIEU OF ALL OTHER WARRANTIES, EXPRESS OR IMPLIED, INCLUDING ANY IMPLIED WARRANTY OR FITNESS FOR A PARTICULAR PURPOSE. WetJet Equipment does not authorize any of its dealers, service centers, agents, employees or any other party to expand, extend or modify the scope of this warranty in any manner on behalf of WetJet Equipment.

To obtain warranty, the claimant must take the product, with their original proof of purchase, to an authorized WetJet Power Equipment service center. These service centers are located on the website: <https://www.wetjetpowerequipment.com/service-centers>

If you cannot resolve the warranty claim satisfactorily, contact the WetJet Power Equipment Warranty Department (1-800-663-8331). Be prepared with details of the defect, proof of purchase, model, and the pressure washer's serial number.



**DO NOT RETURN THIS PRODUCT TO THE RETAILER
CONTACT OUR CUSTOMER SERVICE** if you need assistance
with the assembly, operation, or if you experience a problem with your
pressure washer, please call 1-800-663-8331
Monday - Friday. 8AM to 430PM PST.

**NE RENVOYEZ PAS CE PRODUIT AU DÉTAILLANT, CONTACTEZ
NOTRE SERVICE À LA CLIENTÈLE** si vous avez besoin d'aide pour
l'assemblage, le fonctionnement ou si vous rencontrez un problème avec
votre nettoyeur haute pression, veuillez appeler le 1-800-663-8331
Lundi à Vendredi. De 8h à 430h PST.

PRESSURE WASHER **OPERATOR'S MANUAL**

MANUEL D'OPÉRATEUR DE LAVEUSE À PRESSION

WetJet



MANUEL D'OPÉRATEUR DE LAVEUSE À PRESSION

PRESSURE WASHER OPERATOR'S MANUAL

02.2025

INTRODUCTION	4
SURVOL DE LA SÉCURITÉ	5
SYSTÈME DE REFRROIDISSEMENT LAVEUSE À PRESSION	10
TYPE D'ESSENCE ET HUILE	11
SCHÉMA DES COMPOSANTES LAVEUSE À PRESSION À ESSENCE	12
CHÉMA DES COMPOSANTES LAVEUSES ÉLECTRIQUE	16
MONTAGE	18
AVANT D'OPÉRER	20
PROCÉDURE DE DÉMARRAGE MOTEUR À GAS	21
PROCÉDURE D'ARRÊT MOTEUR À GAS	22
MOTEURS ÉLECTRIQUES AVEC SYSTÈME ARRÊT/MARCHE	23
PROCÉDURE D'ARRÊT MOTEUR ÉLECTRIQUE	23
NETTOYER AVEC DES DÉTERGENTS	24
ENTREPOSAGE	25
ENTRETIEN	26
DIAGNOSTIQUER	28
GARANTIE	32
NOTES DE MAINTENANCE	34

Félicitations pour votre achat d'une laveuse WetJet Power Equipment. Vous pouvez avoir confiance que cette laveuse à pression est construite et testée avec une performance optimale et de qualité à l'esprit.

Lire ce manuel vous permettra d'avoir les meilleurs résultats pour préparer, mettre en marche, entretenir et éviter des blessures personnelles ou dommage à votre appareil. En sachant comment opérer votre appareil adéquatement, vous serez en mesure de le montrer aux autres personnes qui opéreraient l'appareil.

Toutes les informations dans ce manuel sont basés sur les informations disponible lors de l'impression. WetJet Power Equipment se réserve le droit de faire des changements à n'importe quel moment sans préavis ou obligation.

Responsabilité du Propriétaire/Opérateur

Le propriétaire/opérateur doit avoir une compréhension approfondie du fonctionnement, de l'entretien et dangers associé à l'utilisation de cet appareil. Il faut comprendre que c'est la responsabilité du propriétaire/opérateur d'utiliser cet appareil en toute sécurité tel que mentionné dans ce manuel.

Ce manuel est considéré comme une pièce de l'appareil et doit être garder dans un endroit sécuritaire. Si l'appareil est revendu ou donné à quelqu'un d'autre, ce manuel doit être inclus.

IDENTIFICATION DE PRODUIT

Numéro de Modèle: _____

Numéro de Série: _____

Date d'Achat: _____

Nom du Détaillant: _____



SAUVEGARDER CES INSTRUCTIONS - RÈGLES DE SÉCURITÉ



Ceci est le symbole d'alerte de sécurité. Utilisé pour vous avertir des risques de blessures potentiels. Obéir à tous les messages de sécurité suivant ce symbole afin d'éviter des blessures ou mort possible.

Le symbole d'alerte de sécurité (▲) est utilisé avec un mot (**DANGER, ATTENTION, AVERTISSEMENT**), une illustration et message de sécurité pour vous avertir aux dangers.

DANGER indique un danger qui, si non évité, causera des blessures sérieuses ou mort.

AVERTISSEMENT indique un danger qui, si non évité, pourrait causer des blessures sérieuses ou mort.

ATTENTION indique un danger qui, si non évité, pourrait causer des blessures mineures.

NOTIFICATION indique une situation qui pourrait causer des dommages matériels.

MESURES DE SÉCURITÉ IMPORTANTES - SAUVEGARDER CES INSTRUCTIONS

ATTENTION - lors de l'utilisation de ce produit, suivre les précautions devrait toujours être observé et respecté.

1. Lire les instructions avant l'utilisation du produit.
2. Pour réduire le risque de blessures, une étroite supervision est nécessaire lorsque le produit est utilisé prêt des enfants.
3. Sachez comment arrêter le produit et purgez rapidement les pressions. Soyez parfaitement familier avec les contrôles.
4. Restez alerte. Surveillez ce que vous faites.
5. Ne pas se servir de l'appareil lorsque fatigué ou sous l'influence de l'alcool ou drogues.
6. Ayez la zone d'opération à l'écart des autres personnes.
7. Ne pas trop s'étirer ou se tenir sur un support instable. Garder plutôt une base et balance solide à tout moment.
8. Suivre les instructions d'entretien spécifié dans le manuel.

AVERTISSEMENTS IMPORTANT

Le non-respect des avertissements annulera la garantie et pourrait causer des blessures.

1. Ne pas laisser la laveuse à pression surchauffé. La chaleur excessive causera des dommages sérieux. (voir page 10 pour les détails).
2. Ne jamais mettre en marche l'appareil sans eau. Faire marcher la pompe à sec causera un arrêt rapidement.
3. Ne pas laisser l'appareil geler. De l'eau gelé dans la pompe causera des dommages sévères.
4. Toujours utiliser des lunettes de protection lors de l'utilisation de l'appareil.
5. La pulvérisation d'eau à haute pression peut causer des blessures sérieuses ou endommager le matériel souple. Utiliser avec précaution.
6. Ne jamais ajuster le déchargeur dépasser la pression pré-réglé. Usure prématuré, panne d'équipement ou blessure pourrait survenir.

SÉCURITÉ PERSONNEL

⚠ AVERTISSEMENT - Toujours porter un équipement de protection approprié car la pulvérisation à haute pression peut faire voler des débris à une grande vitesse créant un risque de blessure ou dommage.

- **TOUJOURS** porter des lunettes de sécurité pour protéger les yeux. Toutes les autres équipements tel que protection auditive, bottes à cap d'acier, vêtements, gants et visière de sécurité sont recommandés.
- **JAMAIS** laver à haute pression sans bottes de protection fermées au cas de pulvérisation accidentelle.
- **TOUJOURS** s'assurer de savoir où le pistolet pointe et votre environnement.
- **JAMAIS** le diriger vers des gens ou animaux.
- **NE PAS** laisser des enfants ou personnes non qualifiées utiliser la machine.
- **NE PAS** utiliser la machine lorsque fatigué ou sous l'influence de l'alcool ou drogues.

SÉCURITÉ GÉNÉRAL DE LAVEUSES À PRESSION

⚠ DANGER - PULVÉRISATION HAUTE PRESSION

- **JAMAIS** diriger le pistolet vers vous, d'autres personnes ou animaux.
- Le jet à haute pression peut transpercer le linge, les sous-vêtements et la peau pouvant mener à de sérieuses blessures.
- Si ce genre d'incident survient, **NE PAS TRAITER COMME UNE SIMPLE COUPURE. ALLER IMMÉDIATEMENT CHERCHER DE L'AIDE MÉDICALE.** Si vous utilisez des produits de nettoyage, soyez prêt à mentionner au médecin lequel exactement.
- Les pistolets peuvent avoir des rebonds importants. **TOUJOURS** être prêt et avoir les pieds fermes lors de l'utilisation.
- **JAMAIS** tenter de réparer le boyau à haute pression, les raccords ou pistolet. Toujours remplacer les pièces s'ils ont une fuite ou sont endommagés.
- **JAMAIS** contourner la gachette. Ceci est une caractéristique importante du système.
- **JAMAIS** laisser en marche l'appareil sans surveillance.
- **SOYEZ** prudent même lorsque l'appareil n'est pas en marche. De la pression peut être prise dans la pompe et le boyau et pourraient causer des blessures ou dommages. Après avoir éteint l'appareil, toujours presser la gachette pour relâcher toute pression.
- **TOUJOURS** s'assurer que toutes les connexions et raccords sont solidement fixés. L'eau à haute pression peut détacher les raccords ou les buses dans les projectiles causant blessures ou dommages.
- **JAMAIS** regarder directement dans le pistolet ou le boyau à haute pression.
- **JAMAIS** mettre votre main en avant de la buse pour tester la pression.

⚠ DANGER – ELECTROCUTION

- **JAMAIS** pulvériser de l'eau sur une source d'alimentation ou cordes.
- **JAMAIS** laisser couler l'eau dans une source d'alimentation ou cordes.

⚠ AVERTISSEMENT - SÉCURITÉ GÉNÉRALE

- **SEULEMENT** utiliser de l'eau froide pour alimenter la machine, sauf si c'est spécifiquement indiqué que la machine peut utiliser de l'eau chaude.
- Vérifier la zone de travail pour être certain qu'il n'y a pas de dangers ou débris qui pourraient être projetés par la pulvérisation causant des blessures ou dommages.
- **TOUJOURS** être attentif aux surfaces qui seront trempées et pourraient devenir glissantes.
- **TOUJOURS** avoir une bonne prise du pistolet et une assise stable.
- **TOUJOURS** s'assurer de vidanger adéquatement l'eau afin d'éviter une inondation dans des endroits non voulus.
- **JAMAIS** opérer la machinerie si elle est endommagée ou manquante des pièces.

SURVOL DE LA SÉCURITÉ

- **JAMAIS** modifier la machine d'aucune façon.
- **NE PAS** bouger l'appareil en tirant sur le boyau ou les cordes. À la place, utiliser la poignée sur le chariot pour bouger l'appareil au besoin.
- Faites **ATTENTION** lorsque vous pulvérisez des matériaux mous tel que des plantes ou bois car la pulvérisation à haute pression peut les endommager rapidement.
- Faites **ATTENTION** lorsque vous pulvérisez des matériaux cassants tel que de la vitre qui pourrait se casser, créant des projectiles dangereux.
- Utiliser seulement les accessoires recommandés. **NE PAS** forcer ou modifier des pièces pour s'adapter.
- **TOUJOURS** arrêter le moteur et débrancher la bougie pour toutes procédures d'entretien.
- **JAMAIS** essayer d'entretenir l'appareil lorsqu'elle est en marche. Retirer des pièces et pression peuvent causer des blessures sérieuses.
- Garder l'appareil à l'abri de la pluie et des intempéries.
- **TOUJOURS** opérer l'appareil sur une surface de niveau. Elle peut saisir si opérée dans un angle.

AVERTISSEMENT - DÉTERGENTS CHIMIQUES/SAVON

- **TOUJOURS** utiliser des détergents spécialement conçus pour la laveuse à pression.
- **JAMAIS** utiliser des solutions inflammables, corrosifs ou acides.
- **JAMAIS** modifier le système d'injection chimique.
- **TOUJOURS** vidanger le système après l'utilisation de détergent. Laisser en marche l'appareil au moins deux minutes avec de l'eau claire afin de prévenir le détergent de sécher and accumuler des résidus. Si des résidus s'accumulent, cela pourrait causer une panne du système d'injection chimique.
- **TOUJOURS ÊTRE PRÉPARÉ** pour toutes urgences impliquant des détergents. Sachez exactement ce contient le détergent. Si une urgence survient et un spécialiste a besoin de cette information, des fiches de données de sécurité (**SDS**) sont disponibles et devraient être facilement accessibles.
- **TOUJOURS** garder les détergents hors de la portée des enfants et animaux.
- Ayez un ensemble de douche oculaire disponible en cas d'urgence.

SÉCURITÉ DU MOTEUR À ESSENCE

Si votre laveuse à pression à un moteur à essence, le moteur aura son propre manuel. Passez en revue minutieusement et comprenez le manuel du moteur.

DANGER – ÉMANATIONS TOXIQUES

- **TOUJOURS** utiliser l'appareil à l'extérieur dans des endroits bien ventilés.
- Les émissions du moteur incluent du gaz toxique monoxyde de carbone. C'est un gaz sans couleur et sans odeur qui déplacera l'oxygène et être fatal avec des concentrations suffisamment élevées.
- Les symptômes d'empoisonnement au monoxyde de carbone incluent mal de tête, fatigue, étourdissement, nausée, confusion, vomissement et convulsions. Si l'empoisonnement continue il en résultera à une perte de connaissance et mort.
- Aux premiers signes de n'importe quel symptôme, éteignez **IMMÉDIATEMENT** l'appareil et allez dans un endroit bien ventilé et consultez un médecin.
- Le monoxyde de carbone est plus lourd que l'air atmosphérique et remplira d'abord les espaces restreints. Utilisez une **EXTRÊME PRÉCAUTION** lorsque vous opérez dans des endroits restreints tels que tranchées tunnels ou fossés.
- **JAMAIS** positionner l'appareil où le gaz d'échappement peut s'immiscer au travers des vitres, portes, ventilation ou tout autre accès qui mène à l'intérieur ou dans des espaces confinés.
- **JAMAIS** utiliser un respirateur comme protection contre le monoxyde de carbone. La **SEULE** protection dont vous pouvez vous fier est un système d'alimentation en air frais tel que le SCUBA système.

⚠ DANGER – INCENDIES ET EXPLOSIONS LIÉS AU CARBURANT

- Le carburant et ses vapeurs sont extrêmement inflammables et explosives.
- Le feu et explosion peut causer des brûlures sévères ou mort.
- **JAMAIS** remplir le réservoir à essence lorsque l'unité est en marche.
- **TOUJOURS** éteindre le moteur et le laisser refroidir pour au moins deux minutes avant de retirer le bouchon à essence. Desserrer le bouchon à essence lentement pour relâcher la pression dans le réservoir.
- **TOUJOURS** remplir ou vidanger le réservoir à essence à l'extérieur.
- **NE PAS** trop remplir le réservoir. Laisser un espace dans le col du réservoir à essence pour lui permettre de respirer et pour l'expansion du carburant.
- **JAMAIS** avoir des flamèches ou flammes près du carburant, incluant cigarettes, flamme, veilleuses et d'autres sources d'allumage.
- S'il y a déversement d'essence, attendez jusqu'à ce qu'elle s'évapore complètement. Déplacer l'appareil vers un nouvel emplacement, et attendez ensuite au moins deux minutes avant de démarrer le moteur.
- **JAMAIS** faire marcher le moteur avec la bougie retirée et toujours dans son stand.
- Lors de la transportation ou entreposer l'appareil, vidanger le réservoir à essence et le carburateur et mettre le carburant dans un bidon hermétique. Puis, déplacer le robinet de carburant en position fermé.
- Ne jamais entreposer de l'essence près de toute source d'inflammation ou surface chaude.

⚠ ATTENTION - SURFACES CHAUDES

- Le silencieux du moteur va chauffer rapidement et peut causer des brûlures sévères si en contact.
- Le pot d'échappement sera chaud et peut causer des brûlures aux gens et objets.
- Garder les produits inflammables loin du silencieux.
- Garder une distance d'au moins cinq pieds du pot d'échappement afin de prévenir des dommages sur des surfaces comme le revêtement extérieur ou véhicules.
- La pompe deviendra chaude aussi durant l'opération et devrait être évitée.
- Après que la laveuse à pression soit démarré, **NE PAS** toucher aucune pièces de la laveuse à pression à l'exception de l'interrupteur marche/arrêt, poignée, boyau et pistolet.

⚠ AVERTISSEMENT - REBOND DU RECU

- Rebond de la corde du recul (rétraction rapide) peut entraîner des blessures corporelles.
- Un rebond peut tirer votre main et bras vers le moteur plus vite que vous le laisseriez aller causant entorses, coupures, ecchymoses et fractures osseuses.
- **JAMAIS** tirer sur la corde de démarrage sans avoir tout d'abord relâcher la pression du pistolet.
- Lorsque vous démarrez un moteur, la première chose consiste à appuyer sur la gâchette afin d'empêcher la pression de s'accumuler dans le système.
- Tirer sur la corde du démarreur jusqu'à ce que vous sentiez une résistance. Permettez à la corde de se rétracter et ensuite tirer sur le démarreur afin d'éviter un rebond et blessures.

SÉCURITÉ LAVEUSE À PRESSION ÉLECTRIQUE**⚠ DANGER – RISQUE D'ÉLECTROCUTION**

- **JAMAIS** vaporiser une laveuse à pression électrique, son cordon ou source électrique.
- **JAMAIS** laisser la machine exposée à la pluie et les intempéries.
- **JAMAIS** modifier la prise ou le cordon.
- **JAMAIS** utiliser d'adaptateur pour que la prise s'insère dans une entrée différente.
- Ne **JAMAIS** toucher le cordon ou la prise avec des mains trempées ou debout dans l'eau.
- **TOUJOURS** remplacer les pièces endommagées, incluant la prise et le cordon.
NE PAS essayer de réparer.

SURVOL DE LA SÉCURITÉ

- **TOUJOURS** s'assurer que la source d'alimentation correspond aux exigences de la laveuse à pression.
- **TOUJOURS** faire appel à un électricien certifié si un travail électrique doit être fait.
- **TOUJOURS** débrancher le moteur de la source d'alimentation avant de tenter des réparations et entretien.

⚠ DANGER – MISE À LA TERRE

- Ce produit doit être mise à la terre. Si cet appareil fonctionne mal, la mise à la terre fournit un chemin de moindre résistance pour le courant électrique, réduisant le risque d'électrocution.
- S'assurer que la prise a toutes les trois dents avec lesquelles elle vient et est brancher dans une prise appropriée qui est mise à la terre selon les réglementations locales.

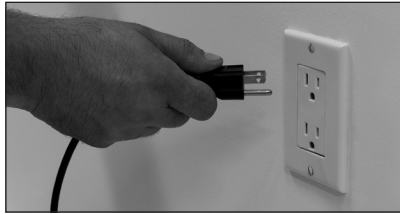

- Si votre appareil est équipé d'un disjoncteur de fuite à terre (**GFCI**), **NE PAS** l'enlever ou l'altérer. Remplacer si endommagé.
- Si le GFCI est échappé ou endommagé, assurez-vous de le tester afin de faire sure qu'il fonctionne correctement.

⚠ WARNING – CORDONS D'EXTENSION

- L'utilisation de cordons d'extension n'est pas recommandé.
- Si l'utilisation d'un cordon d'extension est inévitable, alors il doit être branché dans un GFCI se trouvant dans un boîtier de circuits ou prises protégées.
- **TOUJOURS** utiliser une extension à 3 fils qui a trois dents pour une mise à la terre appropriée.
- **NE PAS** tirer brusquement les extensions.
- **TOUJOURS** le remplacer si endommagé.
- La jauge de l'extension doit être adéquate pour le pouvoir demandé de la laveuse à pression afin de prévenir l'interruption, surchauffage ou un court-circuit.

COMMENT CONTRÔLER LA PRESSION

- La laveuse à pression est préréglée à la manufacture afin de livrer une performance optimale pour sa mise en place.
- Ne pas ajuster le déchargeur.
- Ajuster le déchargeur peut mener à des pannes, incluant une pauvre performance, interruption du moteur et briser des pièces internes de la pompe et du déchargeur.
- La principale méthode pour contrôler la pression est par la distance entre la buse et la surface. Toujours commencer éloigné de la surface et s'approcher lentement.
- L'angle de pulvérisation sur la surface influencera également la pression. Par exemple, arriver sur la surface avec un angle de 90° aura plus de force d'impact qu'un angle faible.
- La pression peut être aussi contrôlé par le genre de buse utilisé. Plus large est la pulvérisation, moins de pression impacte directement la surface.
- La pression peut être aussi diminuée en utilisant des buses avec une taille d'orifice plus large.
- Soyez prudent lorsque vous nettoyer des surface molles tel que le bois ou tout ce qui peut craquer ou casser, comme de la vitre ou peinture.

NE PAS SURCHAUFFÉ VOTRE APPAREIL

Ne pas laisser votre appareil surchauffer. le non-respect de cette consigne entraînera des dommages, annulation de garantie et causer des blessures.

Les moteurs à gaz et les moteurs électriques sont avec air conditionné. Toujours s'assurer que l'appareil est opéré dans un endroit bien ventilé où elle peut tirer un apport constant d'air frais. Si le moteur surchauffe, il peut s'arrêter, rapidement brûler l'huile et entraîner une défaillance des composantes. Les flèches ci-bas montre un exemple d'entrée d'air sur un moteur.

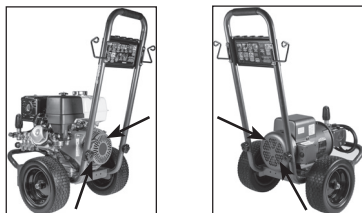

Les pompes sont refroidi par le devant en ayant de l'eau fraiche passé par la pompe, ensuite pulvériser par le pistolet. Afin de maintenir le flux d'eau, maintenez la gachette du pistolet enfoncé pour continuer de pulvériser de l'eau. Ne pas laisser l'appareil marché pour plus de 30 secondes sans appuyer sur la gachette. Si la pompe est laisser à surchauffer (ne pas pulvériser de l'eau), il peut en résulter un choc thermique quand l'eau froide est introduit dans le système une fois que l'eau est pulvérisé à nouveau. Ce choc thermique peut causer plusieurs défaillances des composantes.

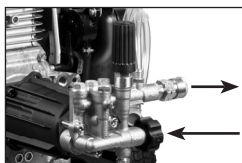

Pompe Axiale

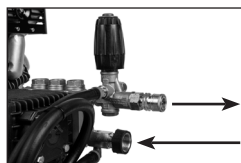

Pompe Triplex

La plupart des pompes sont protégées par une soupape thermique. La soupape thermique relâche l'eau si une pompe commence à surchauffer. Cela évitera une panne de chaleur catastrophique. Cependant, la pompe pourrait avoir souffert de dommages sévères et aurait besoin d'entretien, de réparation ou de remplacement. La soupape thermique aura besoin d'être remplacé une fois déclenché.

L'arrière de la pompe est refroidi en maintenant le bon niveau et qualité d'huile dans la pompe à huile. Toujours surveiller le niveau d'huile à l'arrière de la pompe en utilisant la jauge ou la jauge visuelle. Utiliser l'huile non détergent 30W si besoin d'ajouter ou de changer.

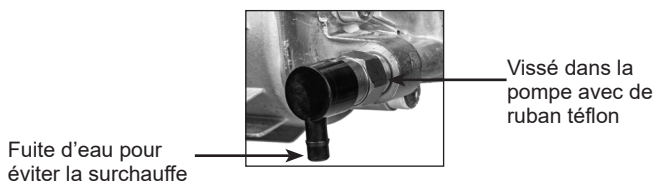

TYPE D'ESSENCE À MOTEUR

Utilise du gaz sans plomb évalué à 86 octane ou plus. Le meilleur carburant à utiliser aura 0% de mélange d'éthanol. Cependant, le moteur peut utiliser de l'essence mélangé jusqu'à 10% d'éthanol.

TYPE D'HUILE À MOTEUR

Utiliser seulement de l'huile à moteur SAE 10W30 pour le moteur. Pour vérifier l'huile, dévisser la jauge du moteur. Ensuite, essuyer l'huile avec une guenille propre et la replonger dans le moteur. L'huile doit être bien dans le repère de niveau d'huile.

Note* le moteur aura deux bouchons à huile. Un seul aura la jauge.

TYPE DE MOTEUR	CAPACITÉ RÉSERVOIR À ESSENCE	CAPACITÉ D'HUILE
HONDA GX200	3.1 L / .82 US Gal	0.6L / 0.63 US qt
HONDA GX270	5.3 L / 1.4 US Gal	1.1 L / 1.16 US qt
HONDA GX390	6.1 L / 1.6 US Gal	1.1 L / 1.16 US qt
KOHLER SH270	3.3 L / .87 US Gal	0.6 L / 0.63 US qt
Powerase 212	3.6 L / 0.95 US Gal	0.6L / 0.63 US qt
Powerase 225	3.6 L / 0.95 US Gal	0.6L / 0.63 US qt
Powerase 420	6.7 L / 1.7 US Gal	1.1 L / 1.16 US qt

TYPE D'HUILE À POMPE

Pour les pompes de laveuses à pression, utiliser seulement de l'huile non détergente SAE 30W. Ne jamais utiliser de l'huile à moteur dans la pompe de votre laveuse à pression car elle détruira les joints. Ne jamais trop remplir la pompe.

- Si votre pompe a un voyant, alors remplir à mi-chemin au milieu du point rouge.
- Si votre pompe à un jauge, alors remplir jusqu'à la marque sur le jauge.
- Si votre pompe n'a pas ni voyant ou jauge, alors c'est un unité scellé, et le propriétaire n'a pas à se soucier de l'entretien de l'huile de la pompe.

Les diagrammes suivants sont à titre de référence général

Votre laveuse à pression peut différer des modèles montrées dans les prochaines pages. Pour de l'information sur un modèle spécifique, svp visiter wetjetpowerequipment.com

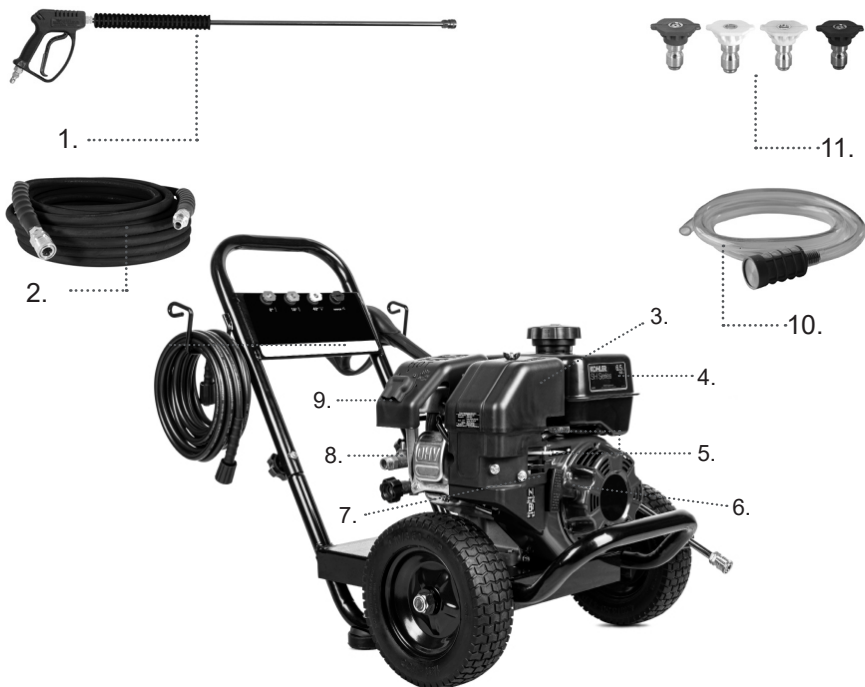

- 1. PISTOLET** - Contrôle l'application d'eau sur la surface de nettoyage avec un dispositif de déclenchement. Comprenant le verouillage de la gâchette. Vous permet d'interchanger les buses.
- 2. BOYAU HAUTE PRESSION** - Conçu pour résister à la pression créer par la pompe.
- 3. FILTRE À AIR** - Protège le moteur en filtrant la poussière et débris hors de l'entrée.
- 4. RÉSERVOIR À ESSENCE** - Remplir le réservoir d'essence régulier sans plomb. Toujours laisser de l'espace pour l'expansion d'essence.
- 5. MANETTE DES GAZ (HAUT)** - Contrôle la vitesse du RPM du moteur.
- 6. DÉMARREUR À REcul** - Utiliser pour démarrer le moteur manuellement.
- 7. ROBINET DE CARBURANT** - Utilisé pour ouvrir et fermer l'alimentation en carburant au moteur.
- 8. POMPE** - Produit de la haute pression. Brancher le boyau de jardin à l'entrée de la pompe à eau et brancher le boyau haute pression à la sortie. Le branchement peut varier selon le modèle.
- 9. SILENCIEUX/POT D'ÉCHAPPEMENT** - Réduit le bruit du moteur et expulse la chaleur.
- 10. BOYAU DE SIPHONNAGE DE SAVON** - Utiliser pour aspirer le détergent dans le flux à basse pression.
- 11. BUSES DE PULVÉRISATIONS** - 0°, 15°, 40° et à détergent. Pour diverses applications de nettoyage.

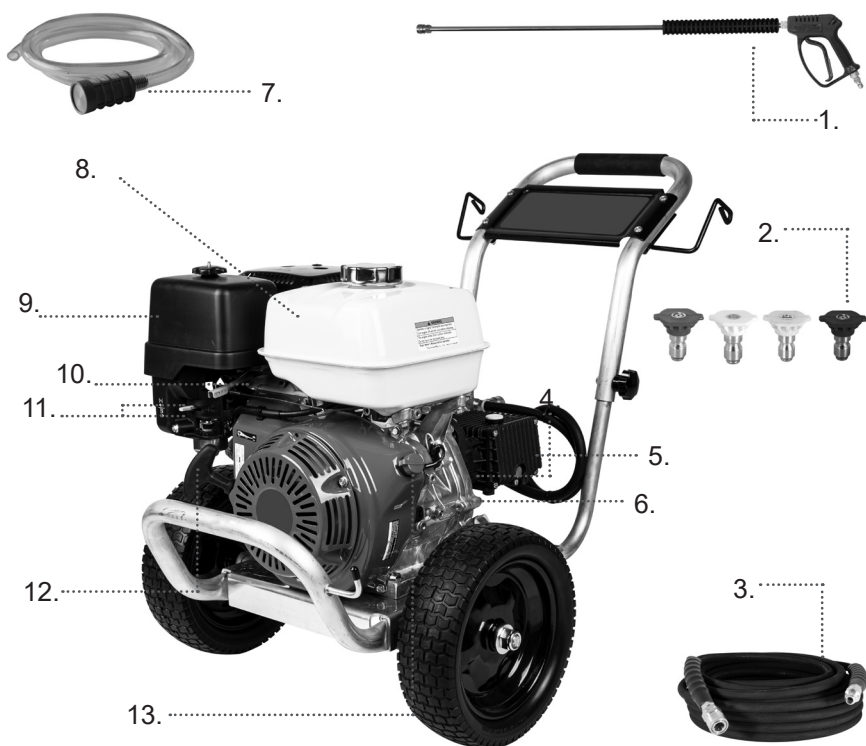

1. **PISTOLET** - Contrôle l'application d'eau sur la surface de nettoyage avec une gâchette. Inclus un verrouillage de la gâchette. Vous permet de changer entre des buses différentes.
2. **BUSES DE PULVÉRISATION** - 0°, 15°, 40° et à détergent: pour différentes applications pression de nettoyage.
3. **BOYAU À HAUTE PRESSION** - Conçu pour résister la pression générée par la pompe.
4. **DÉCHARGEUR** - La pression est préréglée à la manufacture.
5. **POMPE** - Produit de la haute pression. Brancher le boyau de jardin à l'entrée de la pompe à eau et brancher le boyau à haute pression à la sortie.
6. **INDICATEUR NIVEAU D'HUILE** - Le niveau devrait être à mi-chemin. (Non inclus avec tous les modèles).
7. **BOYAU SIPHONNAGE DE DÉTERGENT** - Utiliser pour siphonner le détergent sans danger pour les laveuses à pression dans le flux à basse pression.
8. **RÉSERVOIR À ESSENCE** - Remplir le réservoir avec de l'essence sans plomb ordinaire. Toujours laisser de l'espace pour l'expansion du carburant.
9. **FILTRE À AIR** - Protège le moteur en filtrant la poussière et débris hors de l'entrée d'air.
10. **LA MANETTE DES GAZ** - Contrôle la vitesse RPM du moteur.
11. **LEVIER DE DÉMARRAGE (HAUT)** - Prépare un moteur froid au démarrage.
ROBINET DE CARBURANT (BAS) - Utilisé pour ouvrir et fermer l'alimentation en carburant au moteur.
12. **DÉMARRAGE À REÇUL** - Utiliser pour démarrer le moteur manuellement.
13. **INTERRUPTEUR DU MOTEUR** - Mettre l'interrupteur sur "marche" pour le démarrage à recul. Mettre l'interrupteur à "arrêt" pour arrêter un moteur en marche.

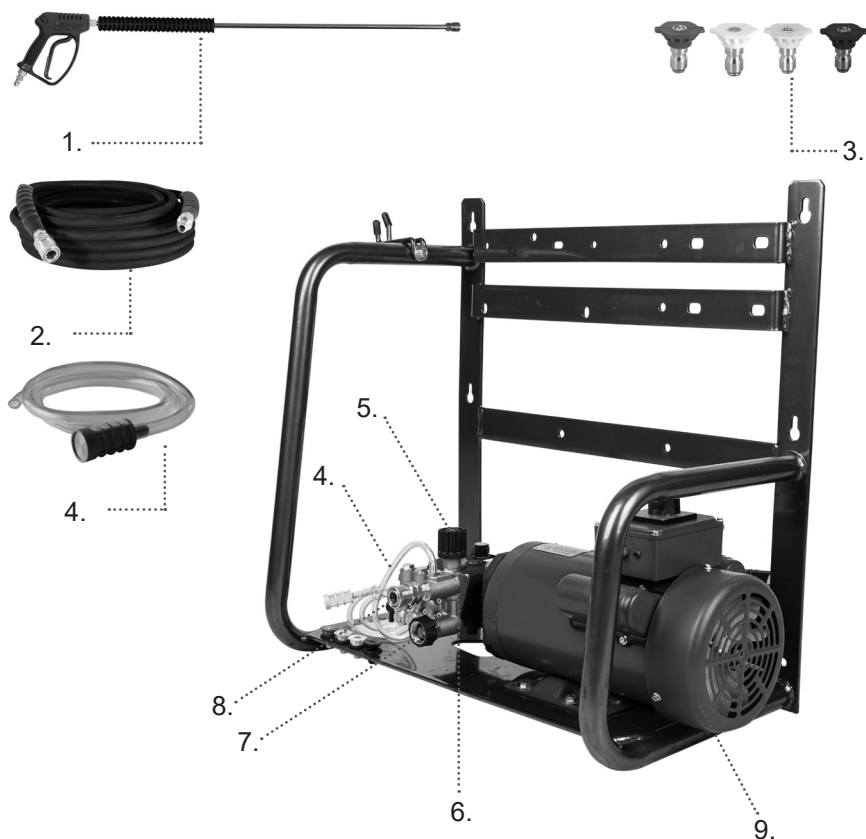

1. **PISTOLET** - Contrôle l'application de l'eau sur la surface de nettoyage avec une gâchette. Inclus un verrouillage de la gâchette. Vous permet de changer entre les buses différentes.
2. **BOYAU À HAUTE PRESSION** - Conçu pour résister la pression créer par la pompe.
3. **BUSES DE PULVÉRISATION** - 0°, 15°, 40° et à détergent: pour différentes applications de nettoyage.
4. **BOYAU À SIPHONNAGE DE DÉTERGENT** - Utilisé pour aspirer le détergent dans le flux à basse pression.
5. **DÉCHARGEUR** - La pression est pré réglé à la manufacture.
6. **POMPE** - Produit de la pression. Brancher le boyau de jardin à l'entrée de la pompe à eau et brancher le boyau à haute pression dans la sortie. Le branchement peut varié selon le modèle.
7. **ENTRÉE** - Connexion pour la source d'eau tel qu'un boyau de jardin.
8. **SORTIE** - Connexion pour le boyau à haute pression.
9. **MOTEUR** - Source d'alimentation qui fait tourner la pompe.

DIAGRAMME DES COMPOSANTES



1. **PISTOLET** - Contrôle l'application de l'eau sur la surface de nettoyage avec une gâchette. Inclus un verrouillage de la gâchette. Vous permet de changer entre les buses différentes.
2. **BOYAU À HAUTE PRESSION** - Conçu pour résister à la pression créer par la pompe.
3. **BUSES DE PULVÉRISATION** - 0°, 15°, 40° et à détergent: pour différentes applications de nettoyage.
4. **BOYAU DE SIPHONNAGE DE DÉTERGENT** - Utilisé pour aspirer le détergent dans le flux à basse pression.
5. **DÉCHARGEUR** - La pression est pré réglée à la manufacture.
6. **POMPE** - Produit de la pression. Brancher le boyau de jardin dans l'entrée de la pompe à eau et brancher le boyau à haute pression dans la sortie. Le branchement peut varier selon le modèle.
7. **ENTRÉE** - Connexion de la source d'eau tel qu'un boyau de jardin.
8. **SORTIE** - Connexion pour le boyau à haute pression.
9. **MOTEUR** - Source d'alimentation qui fait tourner la pompe.

Votre laveuse à pression nécessitera un peu d'assemblage. Si vous avez des problèmes avec le processus, svp appeler notre département de support technique (**1 800 663 8331**) avec votre numéro de modèle.

Déballer votre laveuse à pression

- Retirer toutes les composantes, incluant les sacs et manuels.
- Inspecter les composantes afin de s'assurer qu'il n'y a pas de dommage visible

INSTALLER LA POIGNÉE

1. Retirer toute matière en plastique qui pourrait couvrir la poignée. Placer la poignée (A) sur le support de la poignée (B) brancher sur le châssis. S'assurer que les trous (C) dans la poignée sont enlignés aux trous sur les supports du châssis.

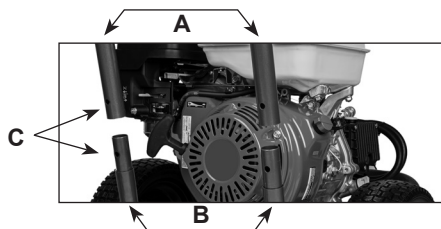

NOTE: Ces diagrammes sont à fin de références générale seulement. Par conséquent, il pourrait ne pas refléter l'apparence de votre produit.

2. Insérer les boulons dans les trous. Les boulons de carrosserie auront des têtes hexagonales qui auront besoin de correspondre sur le côté des poignées avec un modèle de trou en forme d'hexagone afin de les sécuriser.



3. Insérer les buses à connexion rapide de couleur, le pistolet et lance assemblés dans les espaces fournis.



4. Si besoin, fixer le boyau de siphonnage de détergent fourni à la patte en laiton sortant de la pompe près de la sortie à haute pression. (Ne pas fixer sur la patte de la soupape de décharge thermique en plastique noire.)
5. Assembler la lance et pistolet. La gâchette assemblée sera enfilée sur la lance. Serrer à la main seulement.

RACCORDS DES BOYAUX

- **RACCORDS À CONNEXION RAPIDE:** Tirer sur le collet du coupleur, insérer la prise et relâcher le collet. Tirer sur les raccords pour confirmer un verrouillage sécuritaire.
- **RACCORDS M22:** Aligner l'insert et le filetage ensemble pour qu'il soit serré à la main. Ne pas trop serrer.
- **BUSES DE PULVÉRISATION:** Pour brancher une buse au bout d'une lance, tirer sur le collet du raccord en laiton. Insérer la buse et relâcher le collet. Tirer sur la buse pour confirmer que c'est sécurisé. Si c'est lâche, l'eau à haute pression va le lancer et pourrait causer des blessures ou dommage.

Votre laveuse à pression viendra avec plusieurs buses de couleur différentes pulvérisant de capacités différentes.

Buse 0° (Rouge)	Jet concentré pour décruster la boue ou la saleté incrustée. Utiliser avec précaution.
Buse 15° (Jaune)	Jet étroit agressif et mieux utilisé sur une surface dure pour enlever la saleté tenace.
Buse 25° (Verte)	Jet à usage général. Un peu plus large, mais encore assez agressif.
Buse 40° (Blanche)	Jet plus large pour plus grands endroits et surfaces plus douces.
Buse à Savon Noire	Buse à basse pression. Ceci est la seule buse qui peut être utilisé avec le système d'injecteur chimique.

1. Avant d'utiliser votre laveuse à pression, assurez-vous d'être familier avec toutes les avertissements et recommandations de sécurité.
2. Porter du linge approprié et des lunettes de protection.
3. Toujours installer l'appareil dans un endroit où:
 - 3.1 C'est une surface plate. Si l'appareil n'est pas de niveau, elle pourrait ne pas partir ou causer des défaillances.
 - 3.2 Il y a suffisamment de ventilation
 - 3.3 Il n'y a pas de signe de fuites ou de gaz, incluant des vapeurs de gaz.
 - 3.4 L'appareil n'est pas exposée à la pluie, neige ou températures au point de congélation. Ces conditions difficiles peut mener à une défaillance de composante causant des blessures ou dommage.
4. S'assurer que les niveaux d'huile pour le moteur et la pompe sont correct.
 - 4.1 Utiliser de l'huile 10W30 pour remplir le moteur si besoin.
 - 4.2 Utiliser de l'huile non-détergente 30W pour remplir la pompe si nécessaire.
5. Si la pompe a une jauge de bouchon d'huile, assurez-vous que ce soit le bouchon d'huile respiratoire à la place du bouchon de voyage scellé. Si le bouchon scellé est laissé à l'intérieur, la pompe va surpressuriser et sauter.
6. Inspecter d'un bout à l'autre la condition de l'appareil. Vous assurer qu'il n'y a pas de fuite d'huile, de gaz ou de pièces endommagées. Si vous détectez toutes fuites ou pièces endommagées NE PAS démarrer la laveuse à pression tant que ce n'est pas réparé.
7. Brancher le boyau à haute pression à la pompe et le lance et pistolet à l'autre bout du boyau.
8. Brancher le boyau de jardin à la pompe.
 - 8.1 Assurez-vous que le filtre d'admission sur la pompe est présent. intacte et propre avant de brancher le boyau de jardin.

LA SOURCE D'EAU DOIT SUFFISAMMENT FOURNIR LA POMPE ADEQUATEMENT.

Toutes les laveuses à pression ont une évaluation de gallons par minute (GPM) litres par minute (LPM) qui doit être respecté. Si la pompe ne reçoit pas assez d'eau, elle cavitera (avoir faim d'eau). Ceci causera des dommages internes et défaillances.

Pour mesurer votre source d'eau GPM/LPM, vous aurez besoin d'un récipient dont vous savez la quantité exacte tel que un seau de 5 gallon/20 litre. Lorsque vous serez prêt, commencer à le remplir de votre source d'eau en le calculant pour une minute. Le montant d'eau dans le seau de 5 gallons/20 litres après une minute est le taux de GPM/LPM.

La source d'eau GPM/LPM devrait dépasser le taux de GPM/LPM de l'appareil par un GPM/LPM pour tenir compte des fluctuations de la source d'eau.

La source d'eau devrait avoir 20 à 60 PSI/1.38 à 4.1 bar pression allant dans la pompe. Ne pas utiliser un boyau de plus de 50 pieds 15m de la source d'eau.

AMORCER LA POMPE AVEC DE L'EAU

Une fois tous les boyaux branché, allumé votre source d'eau et maintenez la gâchette du pistolet. Laisser le flux d'eau passer jusqu'à ce que les bulles d'air soient éliminées et qu'il y ai un flux constant d'eau sortant de la buse.

Insérer la buse de couleur que vous planifiez d'utiliser. Assurez-vous que la buse est propre sans blocages ou dommage.

1. Remplir le réservoir avec de l'essence. Utiliser du régulier sans plomb, 86 octane ou plus haut n'ayant pas plus de 10% de mélange à l'éthanol.
2. Ne pas trop remplir le réservoir à essence. Toujours laisser un espace pour permettre au réservoir de respirer et l'expansion du carburant.
3. Mettre à plein régime.
4. Tourner le robinet de carburant à la position "MARCHE".
5. Activer l'étrangleur si le moteur est froid. Sur un moteur Kohler, Honda GX et Powerease bouger le levier de démarrage vers la gauche.

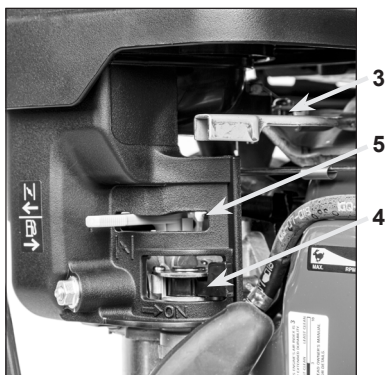

6. Mettre l'interrupteur du moteur en position "MARCHE".



7. Avec une main, appuyer sur la gachette du pistolet pour l'ouvrir afin que l'eau puisse circuler. Tener la laveuse à pression avec vos pieds. Avec l'autre main, prendre la poignée de recul et la tirer doucement jusqu'à ce que vous sentiez une résistance. Tirer vivement sur le recul. Vous aurez peut-être à le tirer quelques fois avant qu'elle se mette en marche.
8. Lorsque le moteur s'est réchauffé, désengager le levier de démarrage en bouger le levier vers la droite pour ralentir le moteur. S'il cale, alors il aura besoin d'être plus réchauffé avant que le démarreur soit éteint. Redémarrer le moteur, laissez-le se réchauffer, et essayer de tourner à nouveau le démarreur.

Remarque importante: la laveuse haute pression a été conçu pour fonctionner à plein régime. Si vous baissez les gaz, le rapport charge/puissance entre le moteur et la pompe sera incorrect. Cela entraînera une tension excessive sur le système lors du lavage sous pression, ce qui entraînera une usure plus rapide des pièces.

En situation normale, arrêtez le moteur:

1. Revoir tous les avertissements de sécurité au début de ce manuel.
2. Ralentir l'appareil.
3. Pendant que vous tenez la gachette du pistolet, éteignez l'appareil. Si vous ne tenez pas la gachette lorsque vous l'éteignez, la pression emprisonnée pourrait faire saisir les raccords du boyau et de la lance.
4. Tourner le robinet de carburant en position arrêt.

Arrêt d'Urgence: Mettre le moteur en position arrêt immédiatement. Ceci arrêtera le moteur sur-le-champs, mais pourrait emprisonner la pression dans le système, qui pourrait l'empêcher de redémarrer ou la possibilité de retirer le boyau du pistolet.

1. Arrêter la source d'eau et appuyez sur la gachette encore pour relâcher la pression et l'eau avant de débrancher les boyaux.
2. Vidangez l'eau des boyaux avant d'entreposer.



PROCÉDURE DE DÉMARRAGE DE MOTEUR ÉLECTRIQUE

1. Revoir tous les avertissements de sécurité au début du manuel. Mettre le moteur en position arrêt.
2. Suivre toutes les étapes de pré-opération avant de démarrer.
3. Brancher la laveuse à pression à une source d'alimentation correspondant aux besoins de l'appareil. Il est crucial de brancher la laveuse à pression à la bonne source d'alimentation, incluant la capacité de volt, amp et disjoncteur. Utiliser la mauvaise source d'alimentation l'empêchera de démarrer ou endommagera le moteur et fera défaut.
4. Tenir le pistolet, le diriger dans une direction sécuritaire et appuyer sur la gâchette.
5. Localiser l'interrupteur MARCHE/ARRÊT sur la laveuse à pression. Préparez-vous à un possible rebond de la lance, et mettez votre appareil en marche.

Si votre laveuse à pression est équipée d'un système marche/arrêt automatique, elle s'arrêtera complètement lorsque la gâchette du pistolet est relâchée. La pompe et le moteur seront inactifs même si elle est branchée et en marche. Il y aura un délai de temps entre appuyer/relâcher la gâchette et la machine à s'allumer/ s'éteindre.

Toujours arrêter l'appareil lorsqu'elle ne sera pas utilisée pendant un certain temps. Ne pas se fier au système de marche/arrêt automatique parce que s'il fait défaut, cela mènera à des défaillances de la pompe et/ou du moteur.

PROCÉDURE D'ARRÊT DU MOTEUR ÉLECTRIQUE

1. Garder le pistolet pressé et pointé dans une direction sécuritaire.
2. Mettre le moteur en position arrêt.
3. Garder la gâchette pressée afin de s'assurer que toute la pression est relâchée et que c'est seulement de la pression du boyau de jardin.
4. Débrancher l'appareil (le cas échéant, certaines peuvent être câblées).
5. Débrancher et vidanger les boyaux.

TECHNIQUES GÉNÉRALE D'OPÉRATION DE LAVEUSE PRESSION

1. Toujours suivre les étapes de sécurité tel que décrit.
2. Toujours pulvériser à une distance sécuritaire de la surface ciblée et s'en approcher jusqu'à ce que l'effet de nettoyage désiré est observé.
3. Généralement, ne pas utiliser un jet ayant un angle de 90°. À la place, il est plus efficace d'utiliser un angle moins profond de sorte que la pulvérisation réfléchissant soit livré dans une direction sécuritaire et contrôlé.
4. Tenir la gâchette enfoncée, bouger la lance d'un côté à l'autre pour nettoyer la surface. Lorsque vous avez une idée du comportement des performances de nettoyage vous allez trouver votre rythme naturellement.
5. Soyez toujours conscient de ce que vous pulvérisez et prenez plus de précaution lors de nettoyage de surfaces plus fragiles tel que le bois ou vitre afin d'éviter des dommages.
6. Toujours se souvenir de presser la gâchette à tous les 30 secondes pour rincer la pompe avec de l'eau froide afin de prévenir le surchauffage.
7. Si vous devez arrêter de nettoyer pour plus de quelques minutes, vous devriez éteindre l'appareil.

NETTOYAGE AVEC DES DÉTERGENTS

1. La buse noire doit être installée sur la lance du pistolet. C'est la seule buse qui aspirera du savon au travers le système de la laveuse à pression.
2. Le détergent utilisé doit avoir une mince viscosité (similaire à de l'eau).
3. Préparer le détergent dans un récipient près de la laveuse à pression.
4. Brancher le tube d'aspiration de détergent clair à la cannelure en laiton de la pompe de la laveuse à pression et mettre le reste avec le filtre dans le récipient à savon.
5. Mettre en marche la laveuse à pression et pulvériser l'eau. Vous serez en mesure de voir le détergent passer au travers du tube d'aspiration. Une fois que le détergent est pulvérisé hors de la buse, cela fera apparaître la mousse.
6. Lorsque vous utilisez le détergent, pulvériser la zone désirée et laisser le temps au savon à dégraisser chimiquement la saleté. Ensuite, rincer à l'eau avant que cela sèche.
7. Lorsque vous avez fini d'utiliser le détergent vous devez vidanger le système d'injecteur chimique afin de prévenir l'accumulation résiduelle de détergent. Pour rincer, submerger le tube d'aspiration de détergent dans un récipient d'eau claire et pulvériser pour au moins deux minutes tout en tirant l'eau claire à travers le système de savon.

Un entreposage inapproprié de la laveuse à pression mènera a des défaillances qui ne seront pas couvert par la garantie.

En général, couvrir la laveuse à pression et la ranger dans un endroit propre et sec.

EAU - AVERTISSEMENT DE GEL

Laisser de l'eau dans la pompe et les accessoires peut causer des dommages si l'eau gèle. L'eau prendra de l'expansion et se changera en glace. La force résultante provoquera des ruptures et des fissures dans les raccords en laiton, soupapes et joints nécessitant un remplacement complet (non couvert par la garantie).

1. Lorsque l'appareil n'est pas utilisé, vidanger tous les boyaux et le pistolet assemblé.
2. Si l'appareil sera entreposé pour une longue période, ou s'il y a quelconque chances que la laveuse à pression soit exposée à des températures glaciales, alors la plomberie/ l'anti-gel de RV doit être recyclé à travers des voies d'eau des pompes.
3. Nous recommandons d'utiliser l'économiseur de pompe Anti-Gel BE Power Equipement. Il a un bouchon spécialement conçu pour visser sur le raccord du boyau de jardin sur la pompe. (Numéro de pièce 85.490.046, contactez votre détaillant local).
4. Pour se faire, assurez-vous tout d'abord que le moteur et le robinet de carburant sont en position ARRÊT.
5. Visser la bouteille sur le raccord du boyau de jardin de la pompe et ouvrir la vanne sur le bouchon. Tirer sur le recul pour faire circuler la solution antigel à travers de la pompe. Il est recommandé de presser la bouteille si besoin pour forcer l'antigel dans la pompe. Continuer jusqu'à ce que cela sorte du raccord du boyau à haute pression. ce point-ci, l'antigel protège toutes les chambres internes de la pompe.
6. La meilleur prévention contre le gel est d'entreposer la laveuse à pression dans un endroit chaud qui ne sera pas exposé à des températures glaciales.

AVERTISSEMENT SYSTÈME DE CARBURANT POUR MOTEUR À ESSENCE

Au fil du temps, le carburant se dégrade et laissera des résidues solides s'il sèche dans votre système. Cela va obstruer le système de carburant et entrainera un échec de démarrage de l'appareil (non couvert par la garantie).

1. Le carburant se dégrade plus vite s'il est exposé à l'air, et plus le pourcentage de mélange d'éthanol est élevé.
2. Un stabilisateur d'essence est fortement recommandé pour ralentir le processus de dégradation du carburant. La meilleure pratique consiste à mélanger le stabilisateur d'essence dans le récipient d'entreposage.
3. Si l'appareil ne sera pas utilisé dans les 30 prochains jours, alors vidanger toute l'essence du réservoir et du carburateur.
 - 3.1 Utiliser du stabilisateur d'essence dans le réservoir pour mélanger avec le carburant.
 - 3.2 Pour vidanger l'essence, ayez un récipient prêt à recevoir le carburant.
 - 3.3 Utiliser une clé anglaise pour desserrer le boulon au bas du carburateur et laisser toute l'essence se vider dans le récipient. Lorsque c'est fini, resserrer le boulon. Le stabilisateur d'essence qui a été mis dans le réservoir plus tôt préviendra tout résidu d'essence à sécher en solide résidue.
 - 3.4 Ouvrir le robinet de carburant du moteur.
 - 3.5 Afin de prévenir la perte d'essence, vous pouvez le mettre dans n'importe quel véhicule utilisant le même type d'essence.
 - 3.6 Lorsque vous entreposer de l'essence, toujours utiliser contenant hermétique et du stabilisateur d'essence pour de meilleur résultats. La meilleure pratique est d'entreposer l'essence pas plus d'un an avant de l'utiliser à nouveau.

MOTEUR ESSENCE

Référez-vous au manuel du moteur qui vient avec votre laveuse à pression pour les détails. Vérifier régulièrement:

1. Niveau d'huile et condition
2. Filtre à air
3. Bougie d'allumage
4. Surveillez les fuites

PROGRAMME D'ENTRETIEN DU MOTEUR		
Huile à Moteur	Vérifier	À Chaque Utilisation
	Remplacer	Après le premier 25 heures d'opération. Après toute les 100 heures par la suite. L'inspection montre que l'huile est sale.
Filtre à Air	Vérifier	À Chaque Utilisation
	Remplacer	Lorsque Sale ou Endommagé
Conduites à Essence	Vérifier	À Chaque Utilisation
	Remplacer	Lorsqu'endommagé/fuite de carburant
Filtre de Bouchon d'Essence	Vérifier	À Chaque Utilisation
	Remplacer	Lorsque incapable de nettoyer ou si endommagé.
Pare-Étincelles (Si Applicable)	Vérifier	Toutes les 25 heures.
	Remplacer	Lorsque incapable de nettoyer ou si endommagé.
Bougie d'Allumage	Vérifier	Toutes les 100 heures.
	Remplacer	Lorsque incapable de nettoyer ou ajuster
Jeu de Soupapes	Vérifier	Toutes les 300 heures.*
Régime de RPM	Vérifier	Toutes les 300 heures.*
*Faire réparer dans un centre de service autorisé.		

MOTEUR ÉLECTRIQUE

Aucun besoin d'entretien spécial. Garder propre.

ENTRETIEN DE LA POMPE

1. Applicable pour les pompes ayant des voyants et des jauges où l'huile peut être inspecté et changé.
2. Ne s'applique pas aux pompes scellées sans entretien. Ces pompes s'identifient en ayant aucune façon de vérifier ou changer l'huile. (Sans voyants ou jauges).

ENTRETIEN

PROGRAMME D'ENTRETIEN DE LA POMPE	
Condition de l'Huile	Vérifier avant chaque utilisation
1ier changement d'huile	25 heures
Ensuite changer après	Toute les 250 heures d'utilisation, 12 mois. L'inspection montre que l'huile est sale

Si l'huile est de couleur laiteuse, alors c'est qu'il y a de l'eau qui a fuit dans le carter. d'autres inspections seront nécessaires, incluant les joints de la pompe et les pistons en céramiques.

Raccords: Vérifier pour fuites ou dommages. Remplacé les pièces au besoin.

FILTRE D'ENTRÉE D'EAU

1. Vérifier avant chaque utilisation
2. Rincer lorsque sale
3. Remplacer lorsqu'endommagé ou ayant une fuite

DIAGNOSTIQUE DU MOTEUR À GAZ		
PROBLÈME	RAISON	SOLUTION
Le moteur tourne mais ne démarre pas (le recul peut être tiré normalement)	Pas d'Essence	Remplir avec de l'essence régulier sans plomb
	L'essence est vicié ou contaminé.	Retirer la vieille essence, remplacé par de la fraîche. Pourrait avoir besoin de nettoyer le système de carburant.
	Huile Basse	Remplir avec de l'huile à moteur 10W30
	Le moteur est éteint.	Tourner à la position MARCHÉ.
	Réglage bas du RPM.	Tourner la manette de gaz a fond RPM (Lapin).
	Démarrateur non enclenché.	Allumer le démarreur.
	Le robinet de carburant est fermé.	Ouvrir le robinet d'essence.
	Le filtre à air est trop sale.	Le nettoyer ou le remplacer
	Le réservoir est trop plein et ne peut respirer.	Vidanger un peu d'essence pour lui permettre de s'expansionner.
	De l'huile dans le carburateur.	Retirer le boulon au bas du carburateur et vidanger avec l'essence.
	Le déchargeur est trop serré.	Retirer du carburant.
Incapable de tirer sur le recul (recul semble saisi)	Essence dans le carter du moteur	Le carburateur est branché. Besoin de nettoyer le carburateur et le moteur.
	Pression emprisonnée dans la pompe.	Presser la gâchette du pistolet pour relâcher de la pression.
	Huile dans le Filtre à Air	Retirer et remplacer le filtre à air. Nettoyer l'excédant d'huile.
	Huile dans le cylindre de la bougie d'allumage.	Retirer et nettoyer la bougie d'allumage. Vider l'huile du cylindre.
Le moteur marche et s'arrête	Le déchargeur est trop serré.	Desserrer le déchargeur.
	Pas d'essence.	Remplir avec de l'essence régulier sans plomb.
	Huile Basse.	Remplir avec de l'Huile à moteur 10W30.
	Le bouchon, ou le tube de reniflard ne respire pas (ou applicable)	Desserrer le bouchon à essence et si l'appareil marche, alors nettoyer ou remplacer le bouchon à essence/ soupape.

DIAGNOSTIQUER

Le moteur marche et puis s'arrête	L'essence est vicié ou contaminé.	Vidanger la vieille essence, la remplacer par de l'essence fraîche. Pourrais avoir besoin de nettoyer le robinet de carburant, le carburateur ou les filtres.
	Fuite d'essence.	Vérifier les fuites et réparer.
Fonctionnement cahoteux/ son étrange	Le démarreur est toujours enclenché.	Éteindre le démarreur.
	Le moteur n'est pas à plein régime.	Allumer le moteur à plein régime (lapin).
	Le Filtre à Air est sale.	Vérifier le filtre à air, changer au besoin.
	Pot d'échappement bouché ou pare-étincelles.	Nettoyer ou remplacer au besoin.

DIAGNOSTIQUE D'ANOMALIES DE LA POMPE		
Pas d'eau passant dans la pompe (sans boyau/ pistolet branché)	Pas de source d'eau branché.	Brancher le boyau de jardin à la pompe.
	La source d'eau est bloqué.	S'assurer que l'eau coule à travers le boyau sans obstruction.
	filtre d'admission bouché.	Nettoyer ou changer le filtre d'admission.
Pression d'eau basse	Faible pression d'entrée d'eau.	S'assurer que le débit d'entrée GPM/ LPM est suffisant pour la laveuse à pression.
	Bloquer partiellement le débit d'eau.	S'assurer que le débit d'eau coule à travers tous les tuyaux et raccords.
	Problème de buse de pistolet.	S'assurer que la buse est propre et de bonne taille.
	Défaillance du pistolet.	Le pistolet fuit ou est bloqué, pourrait avoir besoin d'être changé.
	Fuites d'eau dans le système.	Localiser la fuite d'eau, la réparer ou la changer.
	Le déchargeur n'est pas bien ajusté.	Resserrer le déchargeur.
L'eau ne se rendant pas au pistolet	Le boyau à pression n'est pas branché à la pompe.	Brancher à la pompe.
	Obstruction du boyau.	Vérifier s'il y a de l'eau dans le boyau. Nettoyer ou remplacer.
	Défaillance du pistolet.	Pourrais avoir besoin de changer le pistolet, spécialement s'il fuit.
	Buse de pulvérisation bloquée.	Nettoyer ou remplacer la buse.
Variation de pression	Filtre d'admission partiellement bouché.	Débrancher le boyau de jardin, s'assurer que le filtre est en place et propre.
	Source d'eau inconsistante.	S'assurer que le débit d'eau par minute est suffisant pour la laveuse à pression.

Variation de la pression	Clapet anti-retour blouché.	Besoin de nettoyer ou remplacer les clapets. Nous recommandons d'appeler un centre de service.
	Défaillance du pistolet.	Défaillance de la gâchette, saisi par intermittence. Aurais besoin d'être nettoyer ou remplacer.
	Soupapes ou/et joints usés dans la tête de la pompe.	Besoin de remplacer les joints. Nous recommandons d'appeler un centre de service.
Soupape thermique qui fuit.	L'appareil a surchauffé.	Besoin de remplacer la soupape thermique.
Eau dans l'huile. L'huile à pompe a une couleur laiteuse)	L'appareil a surchauffé et est en choc thermique.	Appeler un centre de service, pourrais nécessité une pompe de remplacement.

DIAGNOSTIQUER LES TROUBLES DU MOTEUR ÉLECTRIQUE

Le moteur ne démarre pas. (ne fais pas de bruit) (ne déclenche pas aucun disjoncteur)	L'appareil n'est pas allumé.	Mettre l'interrupteur en position MARCHE
	Aucune alimentation se rend à l'appareil.	Vérifier la corde pour des défaillances, s'assurer que l'appareil est branché dans la bonne prise.
	Le disjoncteur doit être réinitialisé (au mur et/ou l'appareil).	Réinitialiser les disjoncteurs.
	Défaut de l'interrupteur marche/arrêt.	Remplacer l'interrupteur.
Le moteur surchauffe	La rallonge est utilisé.	Brancher directement dans le mur, ou utiliser un calibre de cordon plus lourd.
	Déchargeur ajusté trop serré.	Ajuster ou remplacer le déchargeur.
	Buse de pulvérisation obstruée.	Nettoyer ou remplacer la buse.
Le moteur ne part pas. (Fait sauter les disjoncteurs) (Fait sauter la réinitialisation du moteur) (Le moteur ne fait que bourdonner)	Trop de pression dans la tête en laiton.	Relâcher la pression en pressant sur la gâchette du pistolet. Maintenez la gâchette enfoncée pendant que vous démarrez l'appareil.
	La rallonge est utilisée.	Brancher directement dans le mur ou utiliser un calibre de cordon plus lourd.
	Le déchargeur est trop ajusté.	Desserrer le déchargeur.
	Le disjoncteur ne correspond pas à la laveuse à pression.	Par exemple, si la laveuse à pression a un tirage de 17amp, elle aura besoin de disjoncteurs de 20amp.
	Faible disjoncteur.	Essayer l'appareil sur différentes prises.
	La prise au mur est trop loin du panneau électrique.	Essayer l'appareil sur une prise plus près du panneau.

DIAGNOSTIQUER

Le moteur ne part pas. (Fait sauter les disjoncteurs au mur) (Fait sauter la réinitialisation du moteur) (Le moteur ne fait que bourdonner)	La taille de la buse est trop petite.	Essayer de faire marcher l'appareil sans buse de couleur, si cela fonctionne procurez-vous une buse plus large.
	La source d'alimentation n'est pas compatible.	Confirmer que les exigences de voltage et ampérage de l'appareil correspond avec la machine, s'assurer que la source d'alimentation correspond.
	Condition extrême de température glaciale.	Utiliser dans un endroit où la température est plus de 10°C.

DIAGNOSTIQUE DES ANOMALIES DU GFCI

GFCI déclenché. Ne se réinitialisera pas.	Le GFCI a sauté.	Débrancher le GFCI, réinitialiser et rebrancher.
	Le GFCI est usé et est hors d'usage.	Remplacer.
	Cordon endommagé, pincement ou exposition des fils.	Remplacer le cordon.
	Disjoncteur a sauté. Plusieurs éléments perdent leur puissance.	Débrancher les éléments non nécessaires et réinitialier le disjoncteur.
	Court-circuit dans le système entre la prise et le disjoncteur.	Appeler un électricien pour remédier le problème.

DIAGNOSTIQUE DES ANOMALIES DU SYSTÈME DE DÉTERGENT

Ne pulvérise pas de détergent	La buse de pulvérisation noire n'est pas utilisé.	Seulement la buse noire fonctionnera avec le système de détergent.
	Buse noire obstruée ou endommagée.	Nettoyer ou remplacer au besoin. L'orifice ne doit pas être obstrué.
	Le tube d'aspiration de détergent n'est pas dans la solution.	S'assurer que le récipient pour le détergent est plein et que le tube d'aspiration est profondément immergé.
	Le tube d'aspiration n'est pas attaché à la cannelure en laiton.	S'assurer que le tube d'aspiration est attaché à l'injecteur cannelure en laiton (pas la cannelure noire en plastique).
	Le tube d'aspiration de détergent a été prolongé.	Si le tube d'aspiration est trop long, il ne fonctionnera plus. Utiliser le tube d'aspiration avec sa longueur originale.
	Détergent trop épais.	Solution mince. La viscosité se doit d'être similaire à de l'eau.
	Le roulement à billes dans l'injecteur de détergent est coincé.	Retirer avec précaution l'injecteur en laiton. Nettoyer tous les roulement à billes, ressorts et laiton afin de s'assurer que les pièces bougent librement.

WetJet Power Equipement Inc. garantie à l'acheteur d'origine que cette laveuse à pression est exempt de défauts de matériaux et de fabrication pour la période indiquée ci-dessous. Si des défauts sont trouvés dans les produits WetJet Power Equipement dans les limites décrites dans cette déclaration de garantie, WetJet Power Equipement réparera ou remplacera le produit sans frais à sa discrétion.

Pour les réglementations de HONDA, toutes les réclamations de garantie pour un moteur HONDA doivent être évalué et certifié à un centre de service HONDA. Leurs emplacements peuvent être localisés sur le site web de Honda power equipment.

La couverture de garantie commence à la date d'achat du consommateur. Une preuve de garantie doit être présenté avec la réclamation de garantie.

• Moteurs HONDA GX:	3 Ans
• Moteurs POWEREASE:	3 Ans
• Moteurs KOHLER:	3 Ans
• Moteurs TECHTOP:	2 Ans
• Pompes Triplex:	5 Ans
• Pompes Axial:	1 An
• Accessoires:	90 Jours
• Châssis:	À vie

Cette garantie est limitée aux défauts qui arrivent lors d'une utilisation régulière. Cette garantie ne couvre pas les défaillances causé par un manque d'entretien, négligence, abus ou usage impropre. Incluant, mais pas limitée à, dommage dues au gel, altérations, détérioration chimique, accumulation de résidue, rouille, corrosion, choque thermique, expansion thermique, dommage due au transport, changement d'huile, ajustements de soupapes, entretien du système de carburant ou utilisation de mauvaises pièces. De plus, utiliser le mauvais carburant, eau et mauvaise source d'alimentation sont considéré comme une forme d'usage impropre.

Cette garantie ne couvre pas également l'usure normal tel que joints torique, soupapes, joints, filtres, bougies d'allumage ou emballage.

WetJet Power Equipement décline expressément toute responsabilité en cas de dommages corporels, matériels ou dommages accidentels, perte de location, couts de transport ou dommages conséquentiels. C'est la responsabilité de l'acheteur de s'assurer une bonne installation et application du produit acheté.

LA GARANTIE CONTENUE DANS LA PRÉSENTE REMPLACE TOUTE AUTRE GARANTIES, EXPRESS OU IMPLICITE, Y COMPRIS UNE GARANTIE IMPLICITE OU APTITUDE A UN USAGE PARTICULIERE. WetJet Power Equipement n'autorise aucun de ses détaillants, centres de service, agents, employés ou tout autre partie d'extentionner ou modifié la portée de cette garantie d'aucune façon au nom de WetJet Power Equipment.

GARANTIE



Pour obtenir la garantie, le demandeur doit apporter le produit, avec la copie d'achat originale, dans un centre de service autorisé WetJet Power Equipment. Ces centres de services se trouvent sur notre site web:

Si vous ne pouvez résoudre la réclamation de garantie de manière satisfaisante, contacter le département de WetJet Power Equipment (1 800 663 8331). Soyez préparé avec les détails de ou des défaillances, preuve d'achat, modèle et le numéro de série de la laveuse à pression.





**DO NOT RETURN THIS PRODUCT TO THE RETAILER
CONTACT OUR CUSTOMER SERVICE** if you need assistance
with the assembly, operation, or if you experience a problem with your
pressure washer, please call 1-800-663-8331
Monday - Friday. 8AM to 430PM PST.

**NE RENVOYEZ PAS CE PRODUIT AU DÉTAILLANT, CONTACTEZ
NOTRE SERVICE À LA CLIENTÈLE** si vous avez besoin d'aide pour
l'assemblage, le fonctionnement ou si vous rencontrez un problème avec
votre nettoyeur haute pression, veuillez appeler le 1-800-663-8331
Lundi à Vendredi. De 8h à 430h PST.

PRESSURE WASHER OPERATOR'S MANUAL

MANUEL D'OPÉRATEUR DE LAVEUSE À PRESSION